

GAGGENAU

**CATALOGO
GENERALE**



Lavatrice

WM 260

WM 260 166

Libero posizionamento
Larghezza 60 cm
Altezza 84,5 cm



Accessori speciali

WM Z23 81

Prorunga Aquastop per tubo di carico dell'acqua fredda (2 m)
Diametro interno 10 mm / esterno 15 mm

Highlights

- Sistema intelligente iDos per il dosaggio automatico del detersivo e dell'ammorbidente per il massimo comfort d'uso e risultati di lavaggio perfetti.
- Cestello da 10 kg con luce interna.
- Funzione aggiungi bucato.
- Dynamic Wash System: innovativa tecnologia di lavaggio per miglior performance di pulizia.
- Perfettamente combinabile con WT 260 165 e WT 260 166.

Funzionamento

Programmi automatici: risultati perfetti con un semplice gesto. Manopola comandi illuminata con integrato il comando On-Off. Ampio display touch con testi e simboli intuitivi. Visualizzazione del carico e indicazione dosaggio detersivo. Programma sequenza e visualizzazione del tempo residuo. Partenza ritardata fino a 24 ore. Segnali acustici multipli.

Caratteristiche tecniche

AquaSensor.
AquaStop: il sistema di protezione anti-allagamento con garanzia a vita fornita da Gagganau in caso di danni provocati dall'acqua. Il sistema di sicurezza AquaStop impedisce ogni tipo di danno provocato dall'acqua, nel tubo di carico o per una perdita nell'apparecchio stesso.
Sensore di carico acqua.
Programma anti-macchia automatico.
Riconoscimento automatico del carico.
Riconoscimento presenza schiuma.
Centrifuga variabile da 400 a 1600 giri/min.
Funzione aggiungi bucato.
Dynamic Wash System: innovativa tecnologia di lavaggio per miglior performance di pulizia.
Bilanciamento automatico del carico in centrifuga.
Sistema anti-impiega.
Sicurezza bambini.

Servizi digitali selezionati (Gagganau Home Connect)

Smart Energy (gestione intelligente dell'energia).
Smart Dry (selezione automatica del programma di asciugatura corretto in base al programma di lavaggio).
Controllo e monitoraggio da remoto.

Programmi

Eco 40-60
Cotone
Cottoni colorati
Sintetici
Rapido/Mix
Delicati/Seta
Steam Assist
Automatico
Super 15/30
Igiene
Lana
Centrifuga/Scarico
Risciacquo
Programmi su app: Soft automatico, Camicie, Capi scuri, Piumini, Sport, Pulizia cestello.

Opzioni: Controllo remoto, Mini carico, Preferiti, SpeedPerfect, Vapore, SkinCare, Prelavaggio, Macchie.

Caratteristiche

iDos per il dosaggio automatico di detersivo e ammorbidente.
Capacità di carico da 1 a 10 kg.
Illuminazione interna del cestello.
Cassetto detersivo con modalità di pulizia automatica dopo ciascun lavaggio.
Cestello in acciaio con struttura ad onda.
Innovativo motore BLDC con elevato risparmio energetico, maggiore silenziosità e con performance di lunga durata.

Valori di consumo

Classe di efficienza energetica A (EU19 EEC superdichiarazione -30%), in una scala di classi di efficienza energetica da A a G.
Consumo acqua 48 l.
Consumo energetico per 100 cicli 35 kWh.

Precauzioni di montaggio

Cerniera a sinistra.
Grande oblò con apertura a 188°.
Piedini regolabili in altezza.
Altezza per installazione sottotop 85 cm.
Installabile a colonna sotto l'asciugatrice WT 260 166 con accessorio speciale WA 027 500.

Valori di collegamento

Assorbimento totale 2,3 kW.
Cavo di collegamento con presa lunghezza 1,60 m.
Collegamento idrico con raccordo a vite 3/4".

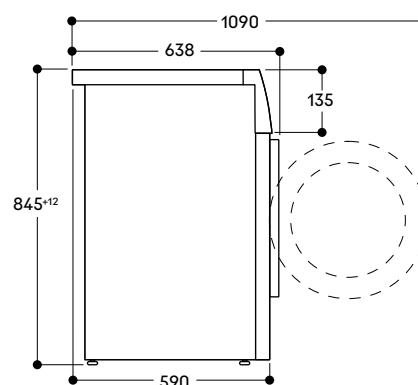
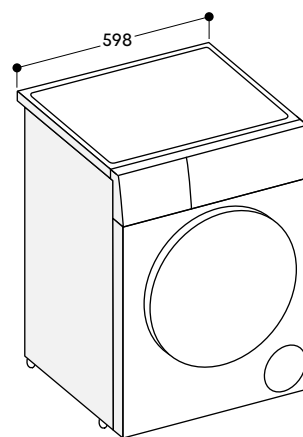

Misure in mm



Asciugatrice con pompa di calore WT 260

WT 260 166

Libero posizionamento
Larghezza 60 cm
Altezza 84,2 cm



Accessori speciali

WM Z20 600

Cestello per l'asciugatura di tessuti di lana delicati, scarpe sportive e peluche.

Da utilizzare in combinazione con un programma di asciugatura a caldo temporizzato o con un programma speciale per il cestello.

Dimensioni: 360 x 310 x 310 mm

WA 027 500

Kit di connessione per installazione a colonna di asciugatrice e lavatrice. Include un utile ripiano estraibile per il carico e lo scarico.

Dimensioni: 42 x 595 x 574 mm

Highlights

- Tecnologia a pompa di calore.
- **Compressore Twin rotary per la riduzione del consumo di energia.**
- **Condensatore autopulente per rimozione automatica della lanugine.**
- Asciugatura silenziosa a 58 dB.
- Smart Dry: seleziona automaticamente il corretto programma di asciugatura in base all'ultimo programma di lavaggio.

Funzionamento

Manopola comandi illuminata con integrato il comando On-Off.

Ampio display touch con testi e simboli intuitivi.

Programma sequenza e visualizzazione del tempo residuo. Partenza ritardata fino a 24 ore. Segnali acustici multipli.

Caratteristiche tecniche

Sensore umidità e programmi a tempo.

Tecnologia pompa di calore.

Condensatore autopulente.

Funzione Refresh senza ciclo di lavaggio precedente.

Sistema anti-piega a fine programma.

Funzione aggiungi bucato.

Sicurezza bambini.

Servizi digitali selezionati

(Gagganau Home Connect)

Smart Energy (gestione intelligente dell'energia).

Smart Dry (selezione automatica del programma di asciugatura corretto in base al programma di lavaggio).

Controllo e monitoraggio da remoto.

Programmi

Cotone

Cotone Eco

Sintetici Easy Care

Mix

Super 40'

Outdoor

Steam Assist

Camicie

Lana in cestello

Igiene

Asciugamani

Piumini

Programma a tempo caldo.

Programmi da app: Sport, Delicati, Sintetici, Programma a tempo freddo.

Opzioni: Smart Dry, Opzioni Refresh, Mini Carico, Controllo remoto, Antipiega, Stiro facile, Regolazione asciugatura, Velocità rotazione, Asciugatura delicata, Preferiti.

Caratteristiche

Cestello in acciaio con struttura a nido d'ape.

Asciugatura lana grazie al cestello dedicato incluso: i capi in lana non si restringono.

Capacità di carico da 1 a 9 kg.

Illuminazione interna del cestello.

Valori di consumo

Classe di efficienza energetica B, in una scala di classi di efficienza energetica da A+++ a D.

Precauzioni di montaggio

Combinabile perfettamente con WM 260 166.

Cerniera a destra, reversibile.

Grande oblò con apertura a 180°.

Piedini regolabili in altezza.

Altezza per installazione sottotop 84,2 cm.

Installabile a colonna sopra la lavatrice WM 260 166 con accessorio speciale WA 027 500.

Valori di collegamento

Assorbimento totale 0,6 kW.

Cavo di collegamento con presa lunghezza 1,45 m.

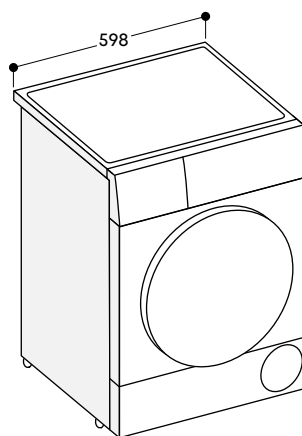

Vista laterale di WT 260 sopra WM 260 con kit di connessione

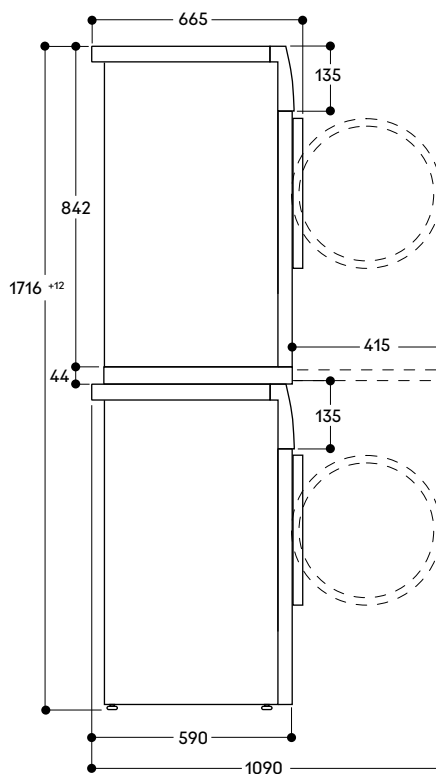

Misure in mm

Lavatrice



Tipologia	Lavatrice
Modello	WM 260 166
Colore	Bianco
Colore pannello	Nero
Dimensioni / Capacità	
Larghezza	(cm) 60
Dimensioni apparecchio L x A x P	(mm) 598 x 845 x 638
Altezza sotto top	(mm) 850
Cerniera oblò / Angolo apertura	Sinistra / 188 °
Capacità	(kg) 10
Consumi / Livello sonoro	
Classe di efficienza energetica ¹	
Classe efficienza centrifuga	A
Consumo energetico totale annuo (100 cicli) ²	(kWh) 35
Consumo acqua programma test ³	(l) 48
Assorbimento in modalità spento / modalità stand-by	(W) 0,5
Programma Test	Eco 40-60
Programma test: velocità centrifuga ⁴	(rpm) 1600
Programma test: durata ciclo pieno carico ⁵	(min) 03:57
Programma test: rumorosità in fase di lavaggio / centrifuga	(dB) 45/72
Programmi	
Programmi lavaggio	Eco 40-60 Cotone Cotoni colorati Rapidi/Mix Delicati/Seta Lana Sintetici Super 15/30 Steam Assist Igiene Automatico Centrifuga/Scarico Risciacquo
Programmi aggiuntivi	Soft automatico, Camicie, Capi scuri, Piumoni, Sport, Pulizia cestello
Opzioni	iDos 1 / iDos 2 Preferiti SpeedPerfect Controllo remoto Mini carico Macchie Vapore, SkinCare, Lavaggio silenzioso, Prelavaggio
Temperature lavaggio	(°C) Freddo/30/40/60/90
Caratteristiche	
Controllo elettronico	•
Ampio display LED con testi e simboli intuitivi	•
Rilevamento peso del carico	•
Sistema di dosaggio intelligente	•
Indicazioni svolgimento programma	•
Indicazione tempo residuo	•
Avvio ritardato	(h) 24
Aggiungi bucato	•
Indicazione fine lavaggio	Display, segnale acustico
AquaSensor / Sensore di flusso	• / •
Aggiustamento del carico automatico / Stabilizzazione automatica	• / •
AquaStop garantito a vita	•
Sistema anti piega	•
Sicurezza bambini	•
Numero contenitori per sistema iDos	2
Cassetto autopulente	•
Ampio cestello con struttura ad onda	•
Illuminazione interna	•
Servizi digitali (Gaggenau Home Connect) con WiFi ⁶	•
Valori di collegamento	
Assorbimento totale	(kW) 2,3
Lunghezza del cavo di connessione	(cm) 160
Lunghezza del tubo di carico	(cm) 150
Lunghezza del tubo di scarico	(cm) 150
Massima altezza scarico	(cm) 100

• Di serie. ¹ Su una scala di classi di efficienza energetica da A a G. ² Consumo energetico in kWh/100 cicli attivi (con programma Eco 40-60).

³ Consumo dell'acqua in litri/ciclo attivo (con programma Eco 40-60). ⁴ I valore specificato è arrotondato. ⁵ Durata del programma Eco 40-60.

⁶ L'utilizzo della funzionalità Gaggenau Home Connect dipende dai servizi Home Connect, che non sono disponibili in tutti i Paesi.

Valori secondo normativa EU 2019.

Asciugatrice con pompa di calore



Tipologia	Asciugatrice con pompa di calore	
Modello	WT 260 166	
Colore	Bianco	
Colore pannello	Nero	
Dimensioni / Capacità		
Larghezza	(cm)	60
Dimensioni apparecchio L x A x P	(mm)	598 x 842 x 651
Altezza sotto top	(mm)	850
Cerniera oblò	Destra reversibile	
Angolo apertura porta	(°)	180
Capacità	(kg)	9
Consumi / Livello sonoro		
Classe di efficienza energetica		
Consumo annuo di energia (160 cicli) ¹	(kWh)	193
Programma Test	Cotone	
Rumorosità	(dB)	58
Programmi		
Programmi asciugatura	Cotone Cotone Eco Sintetici Easy Care Mix Super 40 Outdoor Steam Assist Camicie Lana nel cestello Igiene Asciugamani Piumini Programmi a tempo caldo	
Programmi addizionali	Sport Delicati Sintetici Programmi a tempo freddo	
Opzioni	Preferiti Smart Dry Opzioni Refresh Mini carico Controllo remoto Antipiega Regolazione asciugatura, Velocità di rotazione, Asciugatura delicata	
Caratteristiche		
Controllo elettronico	•	
Ampio display LED con testi e simboli intuitivi	•	
Indicazione svolgimento programma	•	
Indicazione tempo residuo	•	
Avvio ritardato	(h)	24
Indicazione fine programma	Display, segnale acustico	
Funzione aggiungi bucato	•	
Tecnologia pompa di calore	•	
Compressore Twin Rotary	•	
Funzione Refresh	•	
Autopulizia del condensatore	•	
Sistema anti piega a fine programma	•	
Sicurezza bambini	•	
Cestello in acciaio con struttura a nido d'ape	•	
Vetro frontale	•	
Illuminazione interna	•	
Servizi digitali (Gaggenau Home Connect) con WiFi ²	•	
Valori di collegamento		
Assorbimento totale	(kW)	0,6
Lunghezza del cavo di connessione	(cm)	145
Altezza massima di scarico	(cm)	100

• Di serie. ¹ Il consumo effettivo dipende dalle modalità di utilizzo dell'apparecchio.

² L'utilizzo della funzionalità Gaggenau Home Connect dipende dai servizi Home Connect, che non sono disponibili in tutti i Paesi.

Valori secondo normativa EU 2023.

La differenza ha nome Gaggenau