



*Elettrodomestici
da Incasso*

2026

I Frigoriferi NEFF

Super *CAPIENTI*
e super *FLESSIBILI*

I frigoriferi NEFF sono un concentrato di soluzioni flessibili ed intelligenti che li rendono ancora più efficienti e comodi da usare, studiati appositamente intorno alle esigenze degli appassionati di cucina. E, da oggi, sono ancora più spaziosi!

▶ Standard



▶ XL



▶ XXL



+11%*

+45%*

FRIGORIFERI XL E XXL

La gamma dei frigoriferi NEFF è più completa che mai. Offre massima flessibilità di conservazione grazie ai suoi modelli XL e XXL con cui ottieni rispettivamente il +11% e +45% di capienza in più*.

* Rispetto al modello standard KI786xxx per mobile da 60 cm.

FRIGORIFERO XXL

Più spazio, più flessibilità, più divertimento in cucina

Ogni cuoco che si rispetti sa che anche pochi centimetri possono fare la differenza nel modo in cui si conservano gli alimenti. I frigoriferi combinati XXL di NEFF offrono tanto spazio in più per posizionare cibi ingombranti come l'anguria, ma anche pentole e contenitori di grandi dimensioni, senza dover spostare continuamente il contenuto del frigorifero.

La porta del frigorifero è rimasta aperta? Nessun problema: un alert dedicato segnalerà della necessità di chiuderla, per un approccio più sostenibile. E grazie ad Home Connect, verrai avisato anche tramite una notifica sull'app.



FRESHSAFE

Cibi freschi, più a lungo

FreshSafe protegge il sapore, la croccantezza e i nutrienti dei tuoi ingredienti. Nel cassetto frutta e verdura è possibile regolare l'umidità mentre nel cassetto per carne e pesce sono presenti temperature più basse.

CERNIERA PIATTA CON CHIUSURA SOFT CLOSE

Il frigorifero XXL KB7966DD0 prevede il sistema di montaggio a cerniere piatte con Soft Close: oltre a far chiudere automaticamente la porta quando questa raggiunge un angolo di 20°, garantendo così il massimo comfort, la cerniera piatta evita anche un'inutile dispersione termica.





VINO CANTINE

Un nuovo complemento d'arredo

Le vino cantine di NEFF sono pensate per tutti i food lover che vogliono portare in tavola il giusto vino da abbinare alle loro creazioni. Nel modello da 60 cm è possibile impostare due zone a temperatura separata e regolabile, così da poter conservare al meglio i vini bianchi e rossi, rispettando le loro diverse caratteristiche. Infine, l'illuminazione a LED interna crea un'atmosfera unica all'interno della tua cucina.



**VINO CANTINA
DA 60 CM
CAPACITÀ MASSIMA
44 BOTTIGLIE**



**VINO CANTINA
DA 30 CM
CAPACITÀ MASSIMA
21 BOTTIGLIE**



I ripiani sono progettati in elegante e pregiato legno, ideali per adattarsi al design di tutte le cucine. Inoltre, questo materiale consente di ridurre al minimo le vibrazioni e di conservare al meglio le bottiglie. Il ripiano posto sotto il divisorio è dotato di una guida telescopica che consente un accesso facile alle bottiglie.

MOMENTI DI FRESCHEZZA

Con un semplice tocco

Il nuovo frigorifero Multidoor da libero posizionamento NEFF è la risposta perfetta per chi ricerca freschezza pronta all'uso e design senza tempo.

Le quattro porte caratterizzate da una finitura in acciaio nero spazzolato, sono ideali per chi ricerca unicità nella propria cucina, con un elemento non solo funzionale ma anche d'arredo. Il tutto combinato al distributore di acqua e ghiaccio sempre pronto per la tua voglia di bevande fresche o ghiacciate.



LA FLESSIBILITÀ È DI CASA

Tutto lo spazio di un frigorifero XXL combinato alla flessibilità dei frigoriferi NEFF. Con ripiani spaziosi, regolabili in altezza, e cassetti extra large, puoi riporre teglie da forno e prodotti freschi di stagione ma anche carne e pesce in quantità se i tuoi amici vengono a cena. Lo scomparto burro e formaggio e il ripiano multiuso offrono lo spazio perfetto per gestire anche quegli alimenti che spesso non sai dove riporre. Non si tratta solo di conservare ma si tratta di creare spazio per una routine in cucina più flessibile.

DISPENSER ACQUA E GHIACCIO



Voglia di un mocktail a mezzanotte? Non c'è problema. Con il nostro distributore di acqua e ghiaccio integrato, con collegamento idrico, puoi avere acqua filtrata refrigerata, cubetti di ghiaccio o ghiaccio tritato, quando ne hai bisogno. È possibile produrre fino a 5 kg di ghiaccio al giorno (equivalenti a 160 bevande ghiacciate al giorno). Che sia per te stesso o per qualcun altro, rinfrescarsi è sempre ad un semplice tocco di distanza.



FRIGORIFERI COMBINATI DA INCASSO.

Come leggere la tabella?

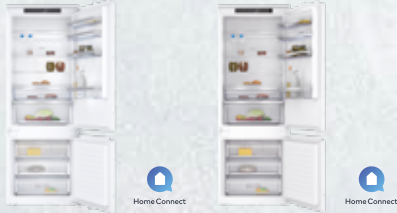
1. Scegli le caratteristiche principali che stai cercando per il tuo nuovo elettrodomestico NEFF, nella colonna di sinistra
2. Individua i vantaggi di ogni Serie per affinare la selezione
3. Utilizza queste informazioni per approfondire le dotazioni dei modelli che possono interessarti

		N 70		N 50	
Combinati	Larghezza	Altezza	Classe di efficienza energetica*		
			D	D	E
	67/71 cm	194 cm	KB7966DD0 		KB7962FE0 KB7962SE0 
54/56 cm	194 cm		KI7966FD0 		
54/56 cm	177 cm			KI7862FE0 KI7862SE0 KI5862SE0S 	

* in una scala di classi di efficienza energetica da A a G

N 30

Classe di efficienza energetica*

E**KI7961SE0****KI7861SE0****KI5861SE0**

N 70

FRIGORIFERO COMBINATO INTEGRABILE NO FROST CERNIERE PIATTE CHIUSURA "SOFTCLOSE"



KB7966DD0

EAN 4242004271574

Caratteristiche principali

- Classe di efficienza energetica: D
- Comandi LED per la regolazione elettronica e separata della temperatura dei due vani
- Home Connect: regolazione e controllo da remoto tramite app per dispositivi mobili
- Segnale ottico e acustico porta aperta
- 2 circuiti di raffreddamento separati
- Illuminazione LED ad intensità crescente
- Dimensioni in cm (hxlxp) 193.5 x 70.8 x 54.8
- Porta con cerniera piatta Softclose
- Cerniere a destra, Cerniere reversibili
- Volume Netto totale: 381 l

Vano Frigorifero

- 1 cassetto FreshSafe 1 con controllo umidità per mantenere la freschezza dei cibi più a lungo
- 1 cassetto FreshSafe ◀0°C▶
- 4 ripiani in vetro infrangibile di cui 3 regolabili in altezza
- Sistema Flex Cooling - controporta personalizzabile grazie a balconcini flessibili
- Portabottiglie
- Funzione Super Cooling per un raffreddamento intensivo
- Volume Netto Frigorifero: 284 l

Vano Congelatore****

- No Frost
- Funzione automatica Super Freeze
- Freezer Light: illuminazione LED nel congelatore
- 3 cassette trasparenti
- Volume Netto Congelatore: 98 l

Accessori

- 1 Vaschetta cubetti ghiaccio

N 50

FRIGORIFERO COMBINATO INTEGRABILE NO FROST CERNIERE PIATTE



KB7962FE0

EAN 4242004271550

Caratteristiche principali

- Classe di efficienza energetica: E
- Comandi elettronici a LED per la regolazione separata della temperatura dei due vani
- Home Connect: regolazione e controllo da remoto tramite app per dispositivi mobili
- Cool Air Flow - circolazione omogenea dell'aria per una temperatura costante e un raffreddamento veloce
- Segnale ottico e acustico porta aperta
- 2 circuiti di raffreddamento separati
- Illuminazione LED ad intensità crescente
- Dimensioni in cm (hxlxp) 193.5 x 70.8 x 54.8
- Porta con cerniera piatta
- Cerniere a destra, Cerniere reversibili
- Volume Netto totale: 383 l

Vano Frigorifero

- 1 cassetto FreshSafe 1 con controllo umidità per mantenere la freschezza dei cibi più a lungo
- 1 cassetto FreshSafe ◀0°C▶
- 4 ripiani in vetro infrangibile di cui 3 regolabili in altezza
- Portabottiglie
- Funzione Super Cooling per un raffreddamento intensivo
- Volume Netto Frigorifero: 285 l

Vano Congelatore****

- No Frost
- Funzione Super Freeze
- 3 cassette trasparenti
- Volume Netto Congelatore: 98 l

Accessori

- 1 vaschetta cubetti ghiaccio

N 50

FRIGORIFERO COMBINATO INTEGRABILE NO FROST PORTA A TRAINO



KB7962SE0

EAN 4242004274018

Caratteristiche principali

- Classe di efficienza energetica: E
- Comandi elettronici a LED per la regolazione separata della temperatura dei due vani
- Home Connect: regolazione e controllo da remoto tramite app per dispositivi mobili
- Cool Air Flow - circolazione omogenea dell'aria per una temperatura costante e un raffreddamento veloce
- Segnale ottico e acustico porta aperta
- 2 circuiti di raffreddamento separati
- Illuminazione LED ad intensità crescente
- Dimensioni in cm (hxlxp) 193.5 x 69.1 x 54.8
- Porta a traino
- Cerniere a destra, Cerniere reversibili
- Volume Netto totale: 383 l

Vano Frigorifero

- 1 cassetto FreshSafe 1 con controllo umidità per mantenere la freschezza dei cibi più a lungo
- 1 cassetto FreshSafe <math>\triangleleft 0^{\circ}\text{C}>
- 4 ripiani in vetro infrangibile di cui 3 regolabili in altezza
- Portabottiglie
- Funzione Super Cooling per un raffreddamento intensivo
- Volume Netto Frigorifero: 285 l

Vano Congelatore****

- No Frost
- Funzione Super Freeze
- 3 cassette trasparenti
- Volume Netto Congelatore: 98 l

Accessori

- 1 vaschetta cubetti ghiaccio

N 50

FRIGORIFERO COMBINATO INTEGRABILE NO FROST CERNIERE PIATTE



KI7966FD0

EAN 4242004271901

Caratteristiche principali

- Classe di efficienza energetica: D
- Comandi LED per la regolazione elettronica e separata della temperatura dei due vani
- Cool Air Flow - circolazione omogenea dell'aria per una temperatura costante e un raffreddamento veloce
- Segnale ottico e acustico porta aperta
- 2 circuiti di raffreddamento separati
- Illuminazione interna a LED
- Dimensioni in cm (hxlxp) 193.5 x 55.8 x 54.8
- Porta con cerniera piatta
- Cerniere a destra, Cerniere reversibili
- Volume Netto totale: 290 l

Vano Frigorifero

- 1 cassetto FreshSafe 1 con controllo umidità per mantenere la freschezza dei cibi più a lungo
- 1 cassetto FreshSafe <math>\triangleleft 0^{\circ}\text{C}>
- 3 ripiani in vetro infrangibile di cui 2 regolabili in altezza
- Sistema Flex Cooling - controporta personalizzabile grazie a balconcini flessibili
- Ripiano bottiglie BottleFlex
- Funzione Super Cooling per un raffreddamento intensivo
- Volume Netto Frigorifero: 215 l

Vano Congelatore****

- No Frost
- Funzione Super Freeze
- 3 cassette trasparenti
- Volume Netto Congelatore: 75 l

Accessori

- 1 Vaschetta cubetti ghiaccio

N 30

FRIGORIFERO COMBINATO INTEGRABILE NO FROST PORTA A TRAINO



KI7961SE0

EAN 4242004271888

Caratteristiche principali

- Classe di efficienza energetica: E
- Comandi elettronici a LED per la regolazione separata della temperatura dei due vani
- Cool Air Flow - circolazione omogenea dell'aria per una temperatura costante e un raffreddamento veloce
- Segnale ottico e acustico porta aperta
- 2 circuiti di raffreddamento separati
- Illuminazione interna a LED
- Dimensioni in cm (hxlxp) 193.5 x 54.1 x 54.8
- Porta a traino
- Cerniere a destra, Cerniere reversibili
- Volume Netto totale: 290 l

Vano Frigorifero

- 1 cassetto FreshSafe per frutta e verdura
- 5 ripiani in vetro infrangibile di cui 4 regolabili in altezza
- 4 balconcini
- Funzione Super Cooling per un raffreddamento intensivo
- Volume Netto Frigorifero: 215 l

Vano Congelatore****

- No Frost
- Funzione Super Freeze
- 3 cassette trasparenti
- Volume Netto Congelatore: 75 l

Accessori

- 1 vaschetta cubetti ghiaccio

N 50

FRIGORIFERO COMBINATO INTEGRABILE NO FROST CERNIERE PIATTE



KI7862FE0

EAN 4242004255444

Caratteristiche principali

- Classe di efficienza energetica: E
- Comandi LED per la regolazione elettronica della temperatura
- Cool Air Flow - circolazione omogenea dell'aria per una temperatura costante e un raffreddamento veloce
- Segnale ottico e acustico porta aperta
- Illuminazione interna a LED
- Dimensioni in cm (hxlxp) 177.2 x 54.1 x 54.8
- Porta con cerniera piatta
- Cerniere a destra, Cerniere reversibili
- Volume Netto totale: 260 l

Vano Frigorifero

- 1 cassetto FreshSafe 1 con controllo umidità per mantenere la freschezza dei cibi più a lungo
- 1 cassetto FreshSafe ◀0°C▶
- 2 ripiani in vetro infrangibile di cui 1 regolabile in altezza
- 3 balconcini
- Ripiano bottiglie BottleFlex
- Volume Netto Frigorifero: 184 l

Vano Congelatore****

- No Frost
- Funzione Super Freeze
- 3 cassette trasparenti
- Volume Netto Congelatore: 76 l

Accessori

- 1 Vaschetta cubetti ghiaccio

N 50

FRIGORIFERO COMBINATO INTEGRABILE NO FROST PORTA A TRAINO



KI7862SE0

EAN 4242004257813

Caratteristiche principali

- Classe di efficienza energetica: E
- Comandi LED per la regolazione elettronica della temperatura
- Cool Air Flow - circolazione omogenea dell'aria per una temperatura costante e un raffreddamento veloce
- Segnale ottico e acustico porta aperta
- Illuminazione interna a LED
- Dimensioni in cm (hxlxp) 177.2 x 54.1 x 54.8
- Porta a traino
- Cerniere a destra, Cerniere reversibili
- Volume Netto totale: 260 l

Vano Frigorifero

- 1 cassetto FreshSafe 1 con controllo umidità per mantenere la freschezza dei cibi più a lungo
- 1 cassetto FreshSafe ◀0°C▶
- 2 ripiani in vetro infrangibile di cui 1 regolabile in altezza
- 3 balconcini
- Ripiano bottiglie BottleFlex
- Volume Netto Frigorifero: 184 l

Vano Congelatore****

- No Frost
- Funzione Super Freeze
- 3 cassetti trasparenti
- Volume Netto Congelatore: 76 l

Accessori

- 1 vaschetta cubetti ghiaccio

N 30

FRIGORIFERO COMBINATO INTEGRABILE NO FROST PORTA A TRAINO



KI7861SE0

EAN 4242004275848

Caratteristiche principali

- Classe di efficienza energetica: E
- Comandi LED per la regolazione elettronica della temperatura
- Cool Air Flow - circolazione omogenea dell'aria per una temperatura costante e un raffreddamento veloce
- Segnale ottico e acustico per porta aperta
- Illuminazione interna a LED
- Dimensioni in cm (hxlxp) 177.2 x 54.1 x 54.8
- Porta a traino
- Cerniere a destra, Cerniere reversibili
- Volume Netto totale: 260 l

Vano Frigorifero

- 1 cassetto FreshSafe per frutta e verdura
- 4 ripiani in vetro infrangibile di cui 3 regolabili in altezza
- 3 balconcini
- Volume Netto Frigorifero: 184 l

Vano Congelatore****

- No Frost
- Funzione Super Freeze
- 3 cassetti trasparenti
- Volume Netto Congelatore: 76 l

Accessori

- 1 vaschetta cubetti ghiaccio

N 50

FRIGORIFERO COMBINATO INTEGRABILE PORTA A TRAINO



KI5862SE0S

EAN 4242004251934

Caratteristiche principali

- Classe di efficienza energetica: E
- Comandi LED per la regolazione elettronica della temperatura
- Cool Air Flow - circolazione omogenea dell'aria per una temperatura costante e un raffreddamento veloce
- Segnale ottico e acustico porta aperta
- Illuminazione interna a LED
- Dimensioni in cm (hxlxp) 177.2 x 54.1 x 54.8
- Porta a traino
- Cerniere a destra, Cerniere reversibili
- Volume Netto totale: 267 l

Vano Frigorifero

- 1 cassetto FreshSafe per frutta e verdura
- 3 ripiani in vetro infrangibile di cui 2 regolabili in altezza
- 3 balconcini
- Ripiano bottiglie BottleFlex
- Volume Netto Frigorifero: 183 l

Vano Congelatore****

- Freezer con sistema Low Frost
- Funzione Super Freeze
- 3 cassette trasparenti
- Volume Netto Congelatore: 84 l

Accessori

- 1 vaschetta cubetti ghiaccio

Disponibile fino al 30/09/2026

N 30

FRIGORIFERO COMBINATO INTEGRABILE PORTA A TRAINO



KI5861SE0

EAN 4242004276388

Caratteristiche principali

- Classe di efficienza energetica: E
- Comandi LED per la regolazione elettronica della temperatura
- Cool Air Flow - circolazione omogenea dell'aria per una temperatura costante e un raffreddamento veloce
- Segnale ottico e acustico porta aperta
- Illuminazione interna a LED
- Dimensioni in cm (hxlxp) 177.2 x 54.1 x 54.8
- Porta a traino
- Cerniere a destra, Cerniere reversibili
- Volume Netto totale: 267 l

Vano Frigorifero

- 1 cassetto FreshSafe per frutta e verdura
- 4 ripiani in vetro infrangibile di cui 3 regolabili in altezza
- 3 balconcini
- Volume Netto Frigorifero: 183 l

Vano Congelatore****

- Freezer con sistema Low Frost
- Funzione Super Freeze
- 3 cassette trasparenti
- Volume Netto Congelatore: 84 l

Accessori

- 1 vaschetta cubetti ghiaccio

SCHEMI DI INSTALLAZIONE PER FRIGORIFERI

KB7966DD0

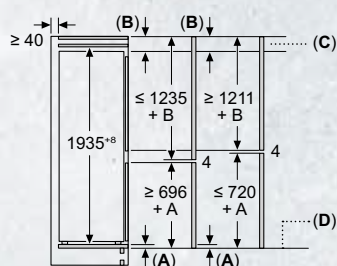
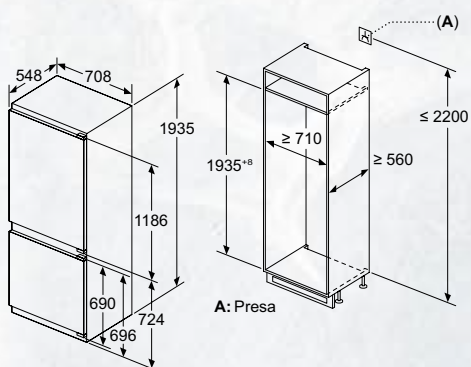

C: Sporgenza del pannello frontale

D: Bordo inferiore del pannello frontale

Consiglio per la distanza per cerniera piatta

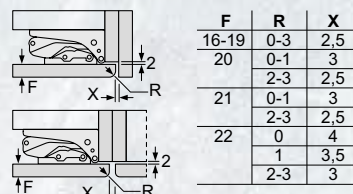

F	R	X
16-19	0-3	2,5
20	0-1	3
	2-3	2,5
21	0-1	3
	2-3	2,5
22	0	4
	1	3,5
	2-3	3

Le distanze consigliate nella tabella vanno mantenute per garantire un'apertura senza collisioni delle porte degli apparecchi ed evitare danni al mobile della cucina.

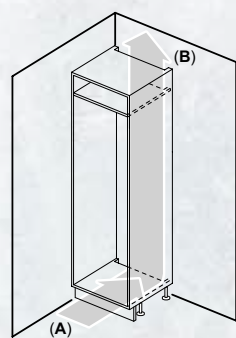

A: Ingresso aria ≥ 200 cm²; opzioni di ventilazione
B: Uscita aria ≥ 200 cm²; opzioni di ventilazione

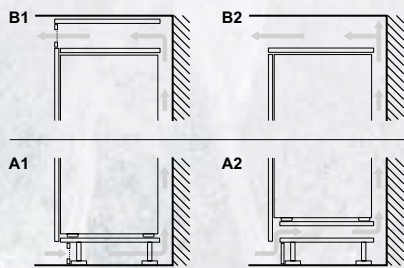

Peso massimo consentito dei frontali dell'unità

I frontali montati dell'unità che superano il peso consentito possono causare danni e compromettere il funzionamento delle cerniere

Δ Peso

A1	20 kg
A2	19 kg

KB7962FE0

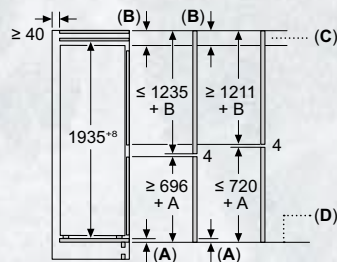
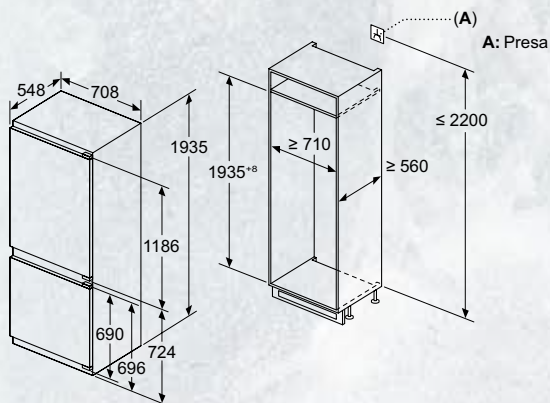

C: Sporgenza del pannello frontale

D: Bordo inferiore del pannello frontale

Consiglio per la distanza per cerniera piatta

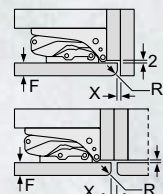

F	R	X
16-19	0-3	2,5
20	0-1	3
	2-3	2,5
21	0-1	3
	2-3	2,5
22	0	4
	1	3,5
	2-3	3

Le distanze consigliate nella tabella vanno mantenute per garantire un'apertura senza collisioni delle porte degli apparecchi ed evitare danni al mobile della cucina.

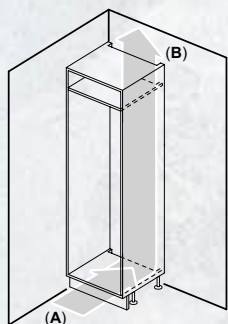

A: Ingresso aria ≥ 200 cm²; opzioni di ventilazione
B: Uscita aria ≥ 200 cm²; opzioni di ventilazione

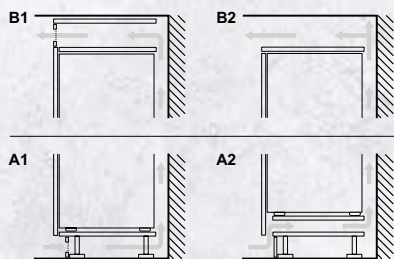

Peso massimo consentito dei frontali dell'unità

I frontali montati dell'unità che superano il peso consentito possono causare danni e compromettere il funzionamento delle cerniere

Δ Peso

A1	20 kg
A2	19 kg

Dimensioni in mm

SCHEMI DI INSTALLAZIONE PER FRIGORIFERI

KB7962SE0

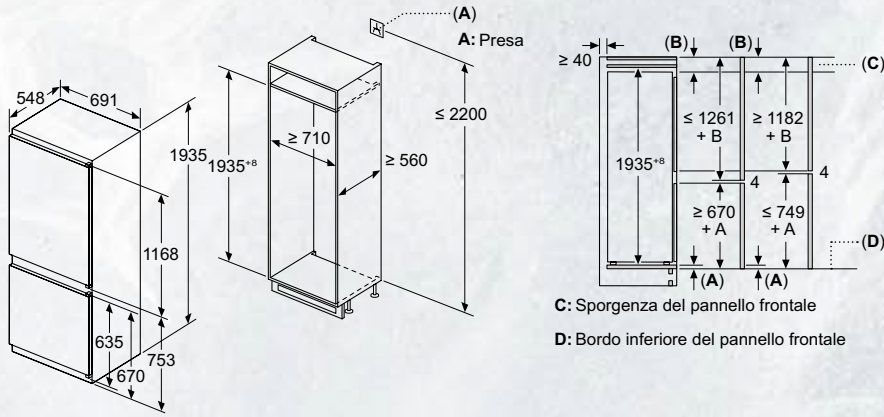

A: Ingresso aria ≥ 200 cm²; opzioni di ventilazione
 B: Uscita aria ≥ 200 cm²; opzioni di ventilazione

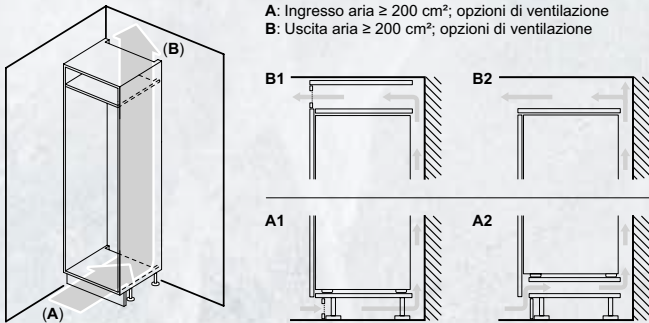

KI7966FD0

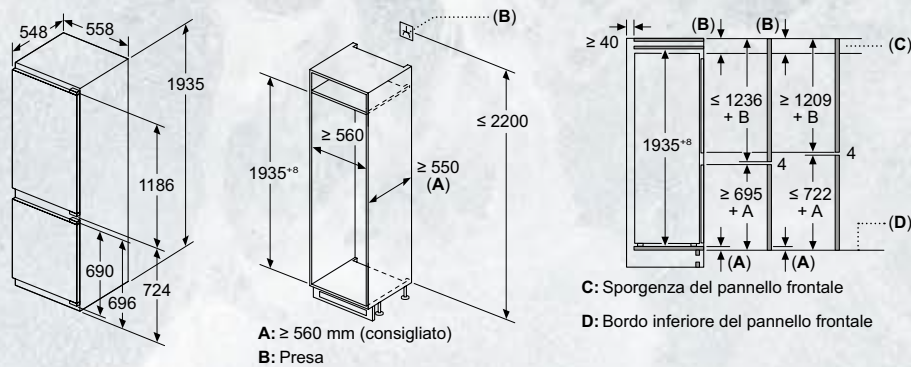

A: ≥ 560 mm (consigliato)
 B: Presa

Consiglio per la distanza per cerniera piatta

F	R	X
16-19	0-3	2,5
20	0-1	3
	2-3	2,5
21	0-1	3
	2-3	2,5
22	0	4
	1	3,5
	2-3	3

Le distanze consigliate nella tabella vanno mantenute per garantire un'apertura senza collisioni delle porte degli apparecchi ed evitare danni al mobile della cucina.

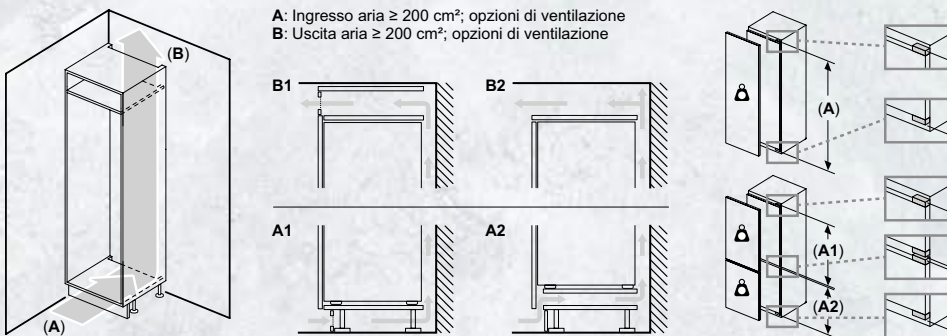

A: Ingresso aria ≥ 200 cm²; opzioni di ventilazione
 B: Uscita aria ≥ 200 cm²; opzioni di ventilazione

Peso massimo consentito dei frontali dell'unità

I frontali montati dell'unità che superano il peso consentito possono causare danni e compromettere il funzionamento delle cerniere

- Δ Peso
- A: Altezza sportello apparecchio include cerniere in mm
- B: Cerniera non ammortizzata, frontale unità in kg
- C: Cerniera ammortizzata, frontale unità in kg

D: Carico aggiuntivo possibile in kg con kit per carichi pesanti

A	B	C	D
1500-1750	22	22	
720-1400	19	19	B+5 / C+5
A1	15	19	
A2	15	19	

SCHEMI DI INSTALLAZIONE PER FRIGORIFERI

KI7961SE0

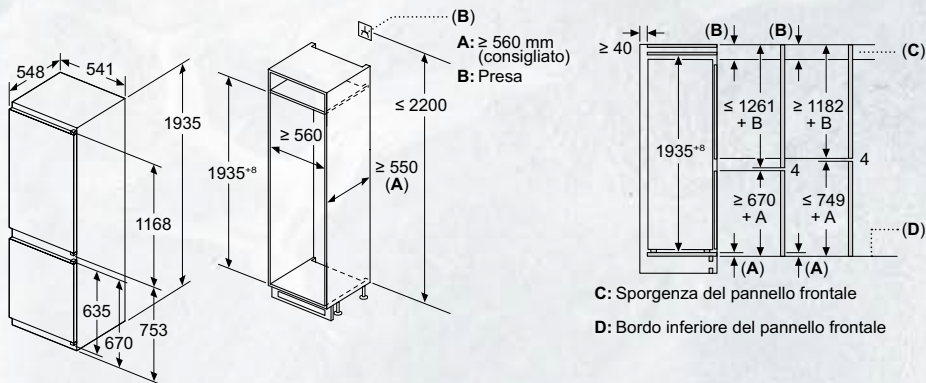

A: Ingresso aria ≥ 200 cm²; opzioni di ventilazione
B: Uscita aria ≥ 200 cm²; opzioni di ventilazione

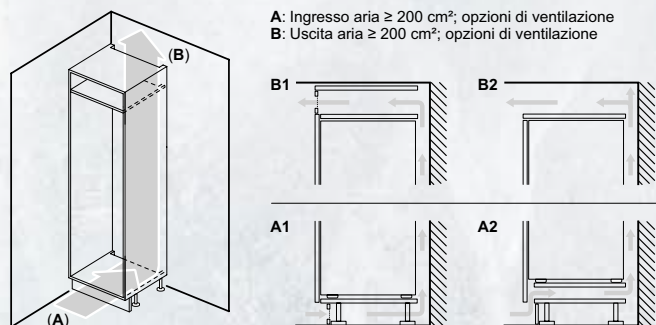

KI7862FE0

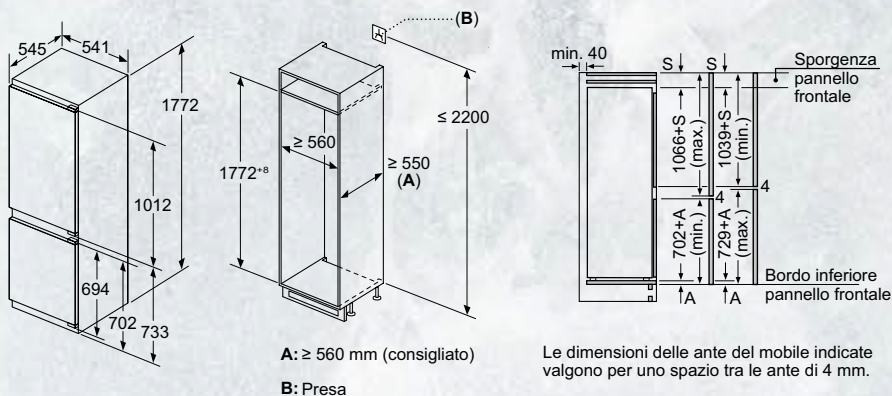

Consiglio per la distanza per cerniera piatta

F	R	X
16-19	0-3	2,5
20	0-1	3
	2-3	2,5
21	0-1	3
	2-3	2,5
22	0	4
	1	3,5
	2-3	3

Le distanze consigliate nella tabella vanno mantenute per garantire un'apertura senza collisioni delle porte degli apparecchi ed evitare danni al mobile della cucina.

Peso massimo consentito dei frontali dell'unità

I frontali montati dell'unità che superano il peso consentito possono causare danni e compromettere il funzionamento delle cerniere

Δ Peso

A: Altezza sportello apparecchio incluse cerniere in mm

B: Cerniera non ammortizzata, frontale unità in kg

C: Cerniera ammortizzata, frontale unità in kg

D: Carico aggiuntivo possibile in kg con kit per carichi pesanti

A	B	C	D
1500-1750	22	22	B+5 / C+5
720-1400	19	19	
A1	15	19	
A2	15	19	

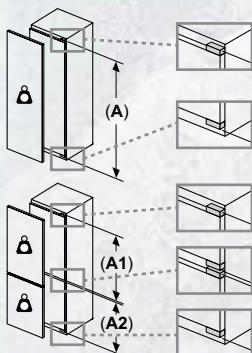

A: Ingresso aria ≥ 200 cm²; opzioni di ventilazione
B: Uscita aria ≥ 200 cm²; opzioni di ventilazione

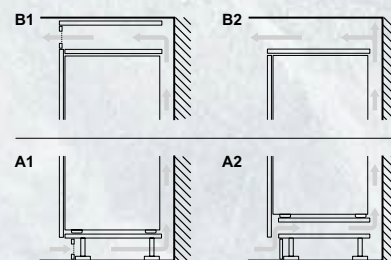

Dimensioni in mm

SCHEMI DI INSTALLAZIONE PER FRIGORIFERI

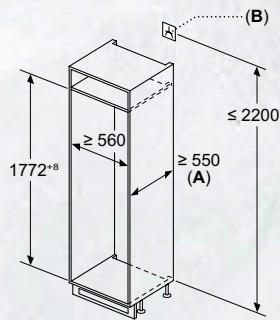
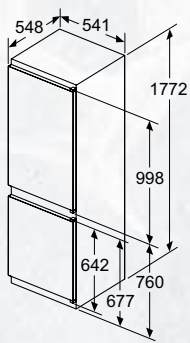
KI7862SE0
KI7861SE0KI5862SE0S
KI5861SE0A: ≥ 560 mm (consigliato)

B: Presa

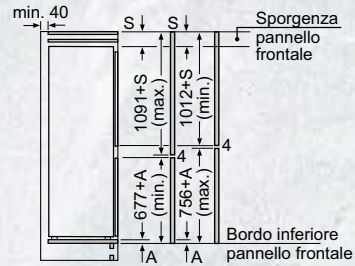

Le dimensioni delle ante del mobile indicate valgono per uno spazio tra le ante di 4 mm.

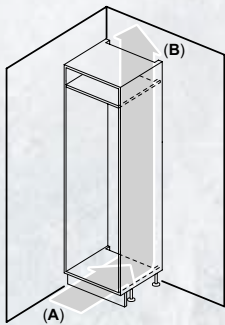
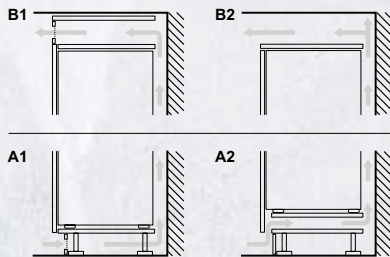
A: Ingresso aria ≥ 200 cm²; opzioni di ventilazione
B: Uscita aria ≥ 200 cm²; opzioni di ventilazione

Dimensioni in mm

GLI ACCESSORI SPECIALI PER I FRIGORIFERI

	Modello	Descrizione
	KS9E0FZ0 EAN 4242004263609	FLEX COOLING Abbinabile a KI5861SE0, KI5862SE0S, KI7861SE0, KI7862SE0, KI7862FE0

INFORMAZIONI TECNICHE PER FRIGORIFERI COMBINATI

Modello	KB7966DD0	KB7962FE0	KB7962SE0	KI7966FD0
Codice EAN	4242004271574	4242004271550	4242004274018	4242004271901
Serie	N 70	N 50	N 50	N 50
Linea prodotto	Frigorifero combinato	Frigorifero combinato	Frigorifero combinato	Frigorifero combinato
Tipologia	incasso, integrabile	incasso, integrabile	incasso, integrabile	incasso, integrabile
Tipologia prodotto	2 porte	2 porte	2 porte	2 porte
Tipologia costruttiva del prodotto	Da incasso	Da incasso	Da incasso	Da incasso
Colore principale	-	-	-	-
Informazioni etichetta energetica secondo REGOLAMENTO (UE) N. 2019/2016				
Classe di efficienza energetica ¹	D	E	E	D
Emissioni di rumore aereo (dB(A) re 1 pW)	33	34	34	34
Classe di emissioni di rumore aereo	B	B	B	B
Consumo medio annuale di energia in chilowattora per anno (kWh/a) ²	204	256	256	184
Volume totale del prodotto (l)	381	383	383	290
Somma del volume degli scomparti congelatore (l)	98	98	98	75
Somma del volume degli scomparti frigorifero (l)	284	285	285	215
Informazioni generali				
Altezza del prodotto (mm)	1935	1935	1935	1935
Larghezza del prodotto (mm)	708	708	691	558
Profondità del prodotto (mm)	548	548	548	548
Profondità con porta aperta a 90 gradi (mm)	1290	1290	1230	1140
Altezza minima della nicchia (mm)	1940	1940	1940	1940
Altezza massima della nicchia (mm)	1940	1940	1940	1940
Larghezza minima della nicchia (mm)	710	710	710	560
Larghezza massima della nicchia (mm)	710	710	710	560
Profondità della nicchia (mm)	560	560	560	550
Capacità di congelamento (Sezione 4-Stelle) (kg/24h)	10,0	9,5	9,5	8,0
Autonomia di conservazione senza energia elettrica (h)	13	13	12	11
Funzione congelamento rapido	si	si	si	si
Classe climatica ³	SN-ST	SN-ST	SN-ST	SN-ST
Sistema No Frost	Congelatore	Congelatore	Congelatore	Congelatore
Funzione raffreddamento veloce	si	si	si	si
Ventilatore interno comparto frigorifero	si	no	no	no
Cerniera porta	Reversibile a destra	Reversibile a destra	Reversibile a destra	Reversibile a destra
Porta/e reversibile/i	si	si	si	si
Tipo di cerniera	cerniera piatta	cerniera piatta	porta a traino	cerniera piatta
Allarme porta aperta	si	si	si	si
Home Connect	si	si	si	no
Numero di sistemi indipendenti di raffreddamento	2	2	2	2
Numero di compressori	1	1	1	1
Collegamenti elettrici				
Corrente (A)	10	10	10	10
Tensione (V)	220-240	220-240	220-240	220-240
Frequenza (Hz)	50	50	50	50

¹ In una scala di classi di efficienza energetica da A a G.

² Consumo di energia espresso in kWh/anno basato sui risultati di prove standard per 24 ore.

Il consumo effettivo dipende dalla modalità di utilizzo dell'apparecchio e dal luogo in cui è installato.

³ Classi climatiche: questa classe indica l'intervallo di temperatura ambiente in cui il prodotto è destinato ad operare

- la temperata estesa (SN) corrisponde all'intervallo di temperatura compreso tra 10 °C e 32 °C;

- la temperata (N) corrisponde all'intervallo di temperatura compreso tra 16 °C e 32 °C;

- la subtropicale (ST) corrisponde all'intervallo di temperatura compreso tra 16 °C e 38 °C; e

- la tropicale (T) corrisponde all'intervallo di temperatura compreso tra 16 °C e 43 °C.

INFORMAZIONI TECNICHE PER FRIGORIFERI COMBINATI

Modello	KI7961SE0	KI7862FE0	KI7862SE0
Codice EAN	4242004271888	4242004255444	4242004257813
Serie	N 30	N 50	N 50
Linea prodotto	Frigorifero combinato	Frigorifero combinato	Frigorifero combinato
Tipologia	incasso, integrabile	incasso, integrabile	incasso, integrabile
Tipologia prodotto	2 porte	2 porte	2 porte
Tipologia costruttiva del prodotto	Da incasso	Da incasso	Da incasso
Colore principale	-	-	-
Informazioni etichetta energetica secondo REGOLAMENTO (UE) N. 2019/2016			
Classe di efficienza energetica ¹	E	E	E
Emissioni di rumore aereo (dB(A) re 1 pW)	34	35	35
Classe di emissioni di rumore aereo	B	B	B
Consumo medio annuale di energia in chilowattora per anno (kWh/a) ²	231	234	234
Volume totale del prodotto (l)	290	260	260
Somma del volume degli scomparti congelatore (l)	75	76	76
Somma del volume degli scomparti frigorifero (l)	215	184	184
Informazioni generali			
Altezza del prodotto (mm)	1935	1772	1772
Larghezza del prodotto (mm)	541	541	541
Profondità del prodotto (mm)	548	548	548
Profondità con porta aperta a 90 gradi (mm)	1080	1140	1080
Altezza minima della nicchia (mm)	1940	1775	1775
Altezza massima della nicchia (mm)	1940	1775	1775
Larghezza minima della nicchia (mm)	560	560	560
Larghezza massima della nicchia (mm)	560	560	560
Profondità della nicchia (mm)	550	550	550
Capacità di congelamento (Sezione 4-Stelle) (kg/24h)	7,5	4,0	4,0
Autonomia di conservazione senza energia elettrica (h)	10	10	10
Funzione congelamento rapido	si	si	si
Classe climatica ³	SN-ST	SN-ST	SN-ST
Sistema No Frost	Congelatore	Congelatore	Congelatore
Funzione raffreddamento veloce	si	no	no
Ventilatore interno comparto frigorifero	no	no	no
Cerniera porta	Reversibile a destra	Reversibile a destra	Reversibile a destra
Porta/e reversibile/i	si	si	si
Tipo di cerniera	porta a traino	cerniera piatta	porta a traino
Allarme porta aperta	si	si	si
Home Connect	no	no	no
Numero di sistemi indipendenti di raffreddamento	2	1	1
Numero di compressori	1	1	1
Collegamenti elettrici			
Corrente (A)	10	10	10
Tensione (V)	220-240	220-240	220-240
Frequenza (Hz)	50	50	50

¹ In una scala di classi di efficienza energetica da A a G.

² Consumo di energia espresso in kWh/anno basato sui risultati di prove standard per 24 ore.

Il consumo effettivo dipende dalla modalità di utilizzo dell'apparecchio e dal luogo in cui è installato.

³ Classi climatiche: questa classe indica l'intervallo di temperatura ambiente in cui il prodotto è destinato ad operare

- la temperata estesa (SN) corrisponde all'intervallo di temperatura compreso tra 10 °C e 32 °C;

- la temperata (N) corrisponde all'intervallo di temperatura compreso tra 16 °C e 32 °C;

- la subtropicale (ST) corrisponde all'intervallo di temperatura compreso tra 16 °C e 38 °C; e

- la tropicale (T) corrisponde all'intervallo di temperatura compreso tra 16 °C e 43 °C.

INFORMAZIONI TECNICHE PER FRIGORIFERI COMBINATI

Modello	KI7861SE0	KI5862SE0S	KI5861SE0
Codice EAN	4242004275848	4242004251934	4242004276388
Serie	N 30	N 50	N 30
Linea prodotto	Frigorifero combinato	Frigorifero combinato	Frigorifero combinato
Tipologia	incasso, integrabile	incasso, integrabile	incasso, integrabile
Tipologia prodotto	2 porte	2 porte	2 porte
Tipologia costruttiva del prodotto	Da incasso	Da incasso	Da incasso
Colore principale	-	-	-
Informazioni etichetta energetica secondo REGOLAMENTO (UE) N. 2019/2016			
Classe di efficienza energetica ¹	E	E	E
Emissioni di rumore aereo (dB(A) re 1 pW)	35	35	35
Classe di emissioni di rumore aereo	B	B	B
Consumo medio annuale di energia in chilowattora per anno (kWh/a) ²	234	229	229
Volume totale del prodotto (l)	260	267	267
Somma del volume degli scomparti congelatore (l)	76	84	84
Somma del volume degli scomparti frigorifero (l)	184	183	183
Informazioni generali			
Altezza del prodotto (mm)	1772	1772	1772
Larghezza del prodotto (mm)	541	541	541
Profondità del prodotto (mm)	548	548	548
Profondità con porta aperta a 90 gradi (mm)	1080	1080	1080
Altezza minima della nicchia (mm)	1775	1775	1775
Altezza massima della nicchia (mm)	1775	1775	1775
Larghezza minima della nicchia (mm)	560	560	560
Larghezza massima della nicchia (mm)	560	560	560
Profondità della nicchia (mm)	550	550	550
Capacità di congelamento (Sezione 4-Stelle) (kg/24h)	4,0	4,2	4,2
Autonomia di conservazione senza energia elettrica (h)	10	9	9
Funzione congelamento rapido	si	si	si
Classe climatica ³	SN-ST	SN-ST	SN-ST
Sistema No Frost	Congelatore	no	no
Funzione raffreddamento veloce	no	no	si
Ventilatore interno comparto frigorifero	no	no	no
Cerniera porta	Reversibile a destra	Reversibile a destra	Reversibile a destra
Porta/e reversibile/i	si	si	si
Tipo di cerniera	porta a traino	porta a traino	porta a traino
Allarme porta aperta	si	si	si
Home Connect	no	no	no
Numero di sistemi indipendenti di raffreddamento	1	1	1
Numero di compressori	1	1	1
Collegamenti elettrici			
Corrente (A)	10	10	10
Tensione (V)	220-240	220-240	220-240
Frequenza (Hz)	50	50	50

¹ In una scala di classi di efficienza energetica da A a G.

² Consumo di energia espresso in kWh/anno basato sui risultati di prove standard per 24 ore.

Il consumo effettivo dipende dalla modalità di utilizzo dell'apparecchio e dal luogo in cui è installato.

³ Classi climatiche: questa classe indica l'intervallo di temperatura ambiente in cui il prodotto è destinato ad operare

- la temperata estesa (SN) corrisponde all'intervallo di temperatura compreso tra 10 °C e 32 °C;

- la temperata (N) corrisponde all'intervallo di temperatura compreso tra 16 °C e 32 °C;







- la subtropicale (ST) corrisponde all'intervallo di temperatura compreso tra 16 °C e 38 °C; e

- la tropicale (T) corrisponde all'intervallo di temperatura compreso tra 16 °C e 43 °C.

FRIGORIFERI E CONGELATORI MONOPORTA DA INCASSO.

Come leggere la tabella?

1. Scegli le caratteristiche principali che stai cercando per il tuo nuovo elettrodomestico NEFF, nella colonna di sinistra
2. Individua i vantaggi di ogni Serie per affinare la selezione
3. Utilizza queste informazioni per approfondire le dotazioni dei modelli che possono interessarti

		N 70		N 50	
Monoporta	Larghezza	Altezza	Classe di efficienza energetica*		
			D	E	D
	54/56 cm	177 cm	KI1816DD0  	GI7813CE0 	
56 cm	122 cm				
60 cm	82 cm		GU7213DE0  	KU2222FD0  	
56 cm	71 cm				

* in una scala di classi di efficienza energetica da A a G

N 30

Classe di efficienza energetica*

E

E

K12822FE0



K11812FE0



K12821SE0



K11811SE0



K12422FE0



KU1212FE0



GI1113FE0



N 70

FRIGORIFERO MONOPORTA INTEGRABILE CERNIERE PIATTE CHIUSURA "SOFTCLOSE"



KI1816DD0

EAN 4242004271963

Caratteristiche principali

- Classe di efficienza energetica: D
- Comandi LED per la regolazione elettronica della temperatura
- Segnale ottico e acustico porta aperta
- Illuminazione interna a LED
- Dimensioni in cm (hxlxp) 177.2 x 55.8 x 54.8
- Porta con cerniera piatta Softclose
- Cerniere a destra, Cerniere reversibili
- Volume Netto totale: 310 l

Vano Frigorifero

- 1 cassetto FreshSafe 1 con controllo umidità per mantenere la freschezza dei cibi più a lungo
- 1 cassetto FreshSafe ◀0°C▶
- 1 cassetto FreshSafe per frutta e verdura
- 4 ripiani in vetro infrangibile di cui 3 regolabili in altezza
- 8 balconcini
- Sistema Flex Cooling - controporta personalizzabile grazie a balconcini flessibili
- Ripiano bottiglie BottleFlex
- Funzione Super Cooling per un raffreddamento intensivo

N 70

FRIGORIFERO MONOPORTA INTEGRABILE CERNIERE PIATTE CHIUSURA "SOFTCLOSE"



KI1813DD0

EAN 4242004271956

Caratteristiche principali

- Classe di efficienza energetica: D
- Comandi LED per la regolazione elettronica della temperatura
- Segnale ottico e acustico porta aperta
- Illuminazione interna a LED
- Dimensioni in cm (hxlxp) 177.2 x 55.8 x 54.8
- Porta con cerniera piatta Softclose
- Cerniere a destra, Cerniere reversibili
- Volume Netto totale: 310 l

Vano Frigorifero

- 1 cassetto FreshSafe 1 con controllo umidità per mantenere la freschezza dei cibi più a lungo
- 1 cassetto FreshSafe ◀0°C▶ per conservare carne e pesce freschi più a lungo
- 1 cassetto FreshSafe per frutta e verdura
- 4 ripiani in vetro infrangibile di cui 3 regolabili in altezza
- 5 balconcini, di cui 1 chiuso
- Ripiano bottiglie BottleFlex
- Funzione Super Cooling per un raffreddamento intensivo

N 50 FRIGORIFERO MONOPORTA INTEGRABILE CERNIERE PIATTE



KI2822FE0

EAN 4242004272007

Caratteristiche principali

- Classe di efficienza energetica: E
- Comandi LED per la regolazione elettronica della temperatura
- Segnale ottico e acustico porta aperta
- Illuminazione interna a LED
- Dimensioni in cm (hxlxp) 177.2 x 54.1 x 54.8
- Porta con cerniera piatta
- Cerniere a destra, Cerniere reversibili
- Volume Netto totale: 280 l

Vano Frigorifero

- 2 cassetti FreshSafe - per frutta e verdura
- 4 ripiani in vetro infrangibile di cui 3 regolabili in altezza
- 5 balconcini
- Ripiano bottiglie BottleFlex
- Funzione Super Cooling per un raffreddamento intensivo
- Volume Netto Frigorifero: 246 l

Vano Congelatore****

- Compartimento freezer con 1 cerniera
- Volume Netto Congelatore: 34 l

Accessori

- 1 vaschetta per cubetti di ghiaccio

N 50 FRIGORIFERO MONOPORTA INTEGRABILE CERNIERE PIATTE



KI1812FE0

EAN 4242004271932

Caratteristiche principali

- Classe di efficienza energetica: E
- Comandi LED per la regolazione elettronica della temperatura
- Segnale ottico e acustico porta aperta
- Illuminazione interna a LED
- Dimensioni in cm (hxlxp) 177.2 x 54.1 x 54.8
- Porta con cerniera piatta
- Cerniere a destra, Cerniere reversibili
- Volume Netto totale: 310 l

Vano Frigorifero

- 2 cassetti FreshSafe - per frutta e verdura
- 5 ripiani in vetro infrangibile di cui 4 regolabili in altezza
- 5 balconcini
- Ripiano bottiglie BottleFlex
- Funzione Super Cooling per un raffreddamento intensivo

N 30 FRIGORIFERO MONOPORTA INTEGRABILE PORTA A TRAINO



KI2821SE0

EAN 4242004271987

Caratteristiche principali

- Classe di efficienza energetica: E
- Comandi LED per la regolazione elettronica della temperatura
- Segnale ottico e acustico porta aperta
- Illuminazione interna a LED
- Dimensioni in cm (hxlxp) 177.2 x 54.1 x 54.8
- Porta a traino
- Cerniere a destra, Cerniere reversibili
- Volume Netto totale: 280 l

Vano Frigorifero

- 2 cassetti FreshSafe - per frutta e verdura
- 5 ripiani in vetro infrangibile di cui 4 regolabili in altezza
- 5 balconcini
- Funzione Super Cooling per un raffreddamento intensivo
- Volume Netto Frigorifero: 246 l

Vano Congelatore****

- Compartimento freezer con 1 cerniera
- Volume Netto Congelatore: 34 l

Accessori

- 1 vaschetta per cubetti di ghiaccio

Disponibile fino al 30/09/2026

N 30 FRIGORIFERO MONOPORTA INTEGRABILE PORTA A TRAINO



KI1811SE0

EAN 4242004271918

Caratteristiche principali

- Classe di efficienza energetica: E
- Comandi LED per la regolazione elettronica della temperatura
- Segnale ottico e acustico porta aperta
- Illuminazione interna a LED
- Dimensioni in cm (hxlxp) 177.2 x 54.1 x 54.8
- Porta a traino
- Cerniere a destra, Cerniere reversibili
- Volume Netto totale: 310 l

Vano Frigorifero

- 2 cassetti FreshSafe - per frutta e verdura
- 6 ripiani in vetro infrangibile di cui 5 regolabili in altezza
- 5 balconcini
- Funzione Super Cooling per un raffreddamento intensivo

N 50 FRIGORIFERO MONOPORTA INTEGRABILE CERNIERE PIATTE



KI2422FE0

EAN 4242004264927

Caratteristiche principali

- Classe di efficienza energetica: E
- Comandi LED per la regolazione elettronica della temperatura
- Cool Air Flow - circolazione omogenea dell'aria per una temperatura costante e un raffreddamento veloce
- Segnale ottico e acustico porta aperta
- Illuminazione interna a LED
- Dimensioni in cm (hxlxp) 122.1 x 54.1 x 54.8
- Porta con cerniera piatta
- Cerniere a destra, Cerniere reversibili
- Volume Netto totale: 187 l

Vano Frigorifero

- 1 cassetto FreshSafe per frutta e verdura
- 3 ripiani in vetro infrangibile di cui 2 regolabili in altezza
- 4 balconcini
- Ripiano bottiglie BottleFlex
- Funzione Super Cooling per un raffreddamento intensivo
- Volume Netto Frigorifero: 172 l

Vano Congelatore****

- Compartimento freezer con 1 cerniera
- Volume Netto Congelatore: 15 l

Accessori

- 1 vaschetta per cubetti di ghiaccio

N 50 FRIGORIFERO SOTTOPIANO CERNIERE PIATTE



KU2222FDO

EAN 4242004272212

Caratteristiche principali

- Classe di efficienza energetica: D
- Comandi LED per la regolazione elettronica della temperatura
- Home Connect: regolazione e controllo da remoto tramite app per dispositivi mobili
- Segnale ottico e acustico porta aperta
- Illuminazione LED ad intensità crescente
- Dimensioni in cm (hxlxp) 82 x 59.8 x 54.8
- Porta con cerniera piatta
- Cerniere a destra, Cerniere reversibili
- Aerazione nella zona dello zoccolo
- Volume Netto totale: 110 l

Vano Frigorifero

- 2 ripiani in vetro
- Comparto sul fondo del frigorifero: spazio separato per conservare ad esempio bottiglie
- 2 balconcini
- Balconcino con ferma-bottiglie
- Funzione Super Cooling per un raffreddamento intensivo
- Volume Netto Frigorifero: 93 l

Vano Congelatore****

- Compartimento freezer con 1 cerniera
- Volume Netto Congelatore: 17 l

Accessori

- 1 vaschetta cubetti ghiaccio

N 50

FRIGORIFERO SOTTOPIANO CERNIERE PIATTE



KU1212FE0

EAN 4242004272311

Caratteristiche principali

- Classe di efficienza energetica: E
- Comandi LED per la regolazione elettronica della temperatura
- Home Connect: regolazione e controllo da remoto tramite app per dispositivi mobili
- Segnale ottico e acustico porta aperta
- Funzione Vacanza
- Illuminazione LED ad intensità crescente
- Dimensioni in cm (hxlxp) 82 x 59.8 x 54.8
- Porta con cerniera piatta
- Cerniere a destra, Cerniere reversibili
- Aerazione nella zona dello zoccolo
- Volume Netto totale: 134 l

Vano Frigorifero

- 3 ripiani in vetro
- Comparto sul fondo del frigorifero: spazio separato per conservare ad esempio bottiglie
- 2 balconcini
- Balconcino con ferma-bottiglie
- Funzione Super Cooling per un raffreddamento intensivo

N 70

CONGELATORE MONOPORTA INTEGRABILE NO FROST CERNIERE PIATTE CHIUSURA "SOFTCLOSE"



GI7813CE0

EAN 4242004274735

Caratteristiche principali

- Classe di efficienza energetica: E
- Controllo elettronico della temperatura tramite display elettronico digitale
- Segnale acustico porta aperta
- Segnale di allarme ottico e acustico per aumento della temperatura
- Dimensioni in cm (hxlxp) 177.2 x 55.8 x 54.5
- Porta con cerniera piatta
- Cerniera a sinistra, Cerniere reversibili
- Volume Netto totale: 212 l

Vano Congelatore****

- No Frost
- 5 cassetti trasparenti
- 2 scomparti a ribalta
- Ripiani in vetro per creare massimo spazio e nuove dimensioni
- Funzione automatica Super Freeze
- Volume Netto Congelatore: 212 l

Accessori

- 1 vaschetta cubetti ghiaccio

N 70

CONGELATORE SOTTOPIANO NO FROST CERNIERE PIATTE CHIUSURA "SOFTCLOSE"



GU7213DE0

EAN 4242004272069

Caratteristiche principali

- Classe di efficienza energetica: E
- Comandi LED per la regolazione elettronica della temperatura
- Home Connect: regolazione e controllo da remoto tramite app per dispositivi mobili
- Segnale ottico e acustico porta aperta
- Segnale di allarme ottico e acustico per aumento temperatura
- Dimensioni in cm (hxlxp) 82 x 59.8 x 54.8
- Porta con cerniera piatta
- Cerniere a destra, Cerniere reversibili
- Aereazione nella zona dello zoccolo
- Volume Netto totale: 85 l

Vano Congelatore****

- No Frost
- 3 cassetti trasparenti
- Funzione automatica Super Freeze
- Volume Netto Congelatore: 85 l

Accessori

- 1 vaschetta cubetti ghiaccio

N 50

CONGELATORE MONOPORTA INTEGRABILE CERNIERE PIATTE



GI1113FE0

EAN 4242004239628

Caratteristiche principali

- Classe di efficienza energetica: E
- Comandi LED per la regolazione elettronica della temperatura
- Segnale acustico porta aperta
- Segnale di allarme ottico e acustico per aumento della temperatura
- Dimensioni in cm (hxlxp) 71.2 x 55.8 x 54.5
- Porta con cerniera piatta
- Cerniere a destra, Cerniere reversibili
- Volume Netto totale: 72 l

Vano Congelatore****

- Low Frost - riduce la formazione di brina
- Funzione automatica Super Freeze
- 3 cassetti trasparenti
- Volume Netto Congelatore: 72 l

Accessori

- 1 vaschetta cubetti ghiaccio

SCHEMI DI INSTALLAZIONE PER FRIGORIFERI MONOPORTA

KI1816DDO KI1813DDO

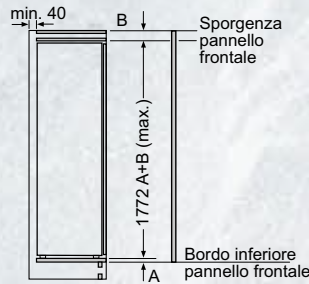
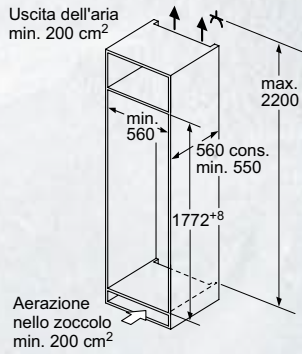
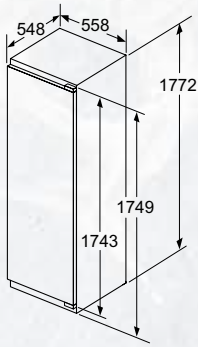

Consiglio per la distanza per cerniera piatta

F	R	X
16-19	0-3	2,5
20	0-1	3
	2-3	2,5
21	0-1	3
	2-3	2,5
22	0	4
	1	3,5
	2-3	3

Le distanze consigliate nella tabella vanno mantenute per garantire un'apertura senza collisioni delle porte degli apparecchi ed evitare danni al mobile della cucina.

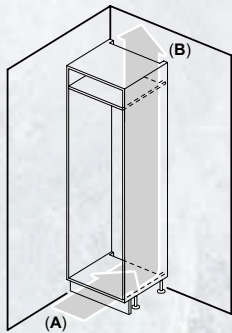

A: Ingresso aria $\geq 200 \text{ cm}^2$; opzioni di ventilazione
B: Uscita aria $\geq 200 \text{ cm}^2$; opzioni di ventilazione

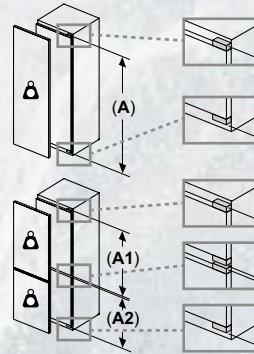
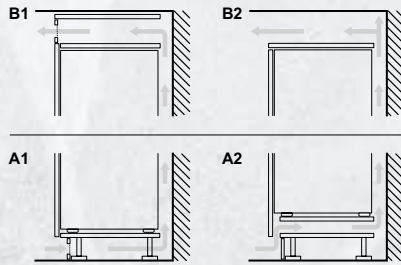

Peso massimo consentito dei frontali dell'unità

I frontali montati dell'unità che superano il peso consentito possono causare danni e compromettere il funzionamento delle cerniere

- Δ Peso
- A: Altezza sportello apparecchio incluse cerniere in mm
- B: Cerniera non ammortizzata, frontale unità in kg
- C: Cerniera ammortizzata, frontale unità in kg

D: Carico aggiuntivo possibile in kg con kit per carichi pesanti

A	B	C	D
1500-1750	22	22	B+5 / C+5
720-1400	19	19	
A1	15	19	
A2	15	19	

KI2822FEO KI1812FEO

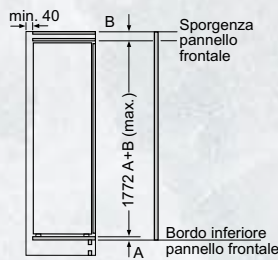
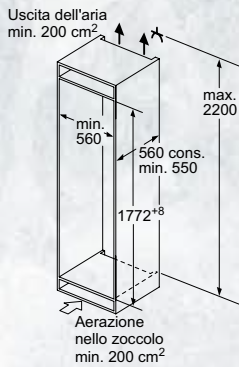
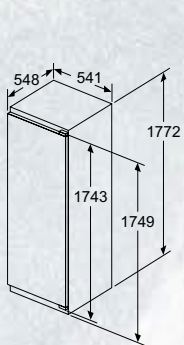

Consiglio per la distanza per cerniera piatta

F	R	X
16-19	0-3	2,5
20	0-1	3
	2-3	2,5
21	0-1	3
	2-3	2,5
22	0	4
	1	3,5
	2-3	3

Le distanze consigliate nella tabella vanno mantenute per garantire un'apertura senza collisioni delle porte degli apparecchi ed evitare danni al mobile della cucina.

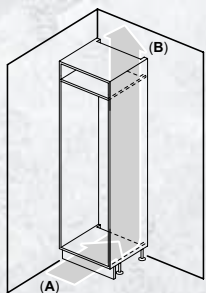

A: Ingresso aria $\geq 200 \text{ cm}^2$; opzioni di ventilazione
B: Uscita aria $\geq 200 \text{ cm}^2$; opzioni di ventilazione

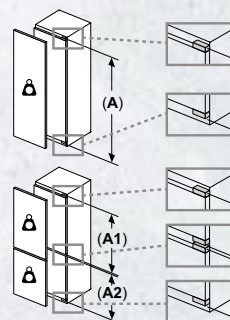
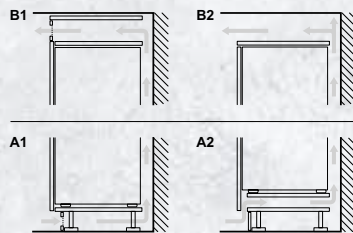

Peso massimo consentito dei frontali dell'unità

I frontali montati dell'unità che superano il peso consentito possono causare danni e compromettere il funzionamento delle cerniere

- Δ Peso
- A: Altezza sportello apparecchio incluse cerniere in mm
- B: Cerniera non ammortizzata, frontale unità in kg
- C: Cerniera ammortizzata, frontale unità in kg

D: Carico aggiuntivo possibile in kg con kit per carichi pesanti

A	B	C	D
1500-1750	22	22	B+5 / C+5
720-1400	19	19	
A1	15	19	
A2	15	19	

SCHEMI DI INSTALLAZIONE PER FRIGORIFERI MONOPORTA

KI2821SE0
KI1811SE0

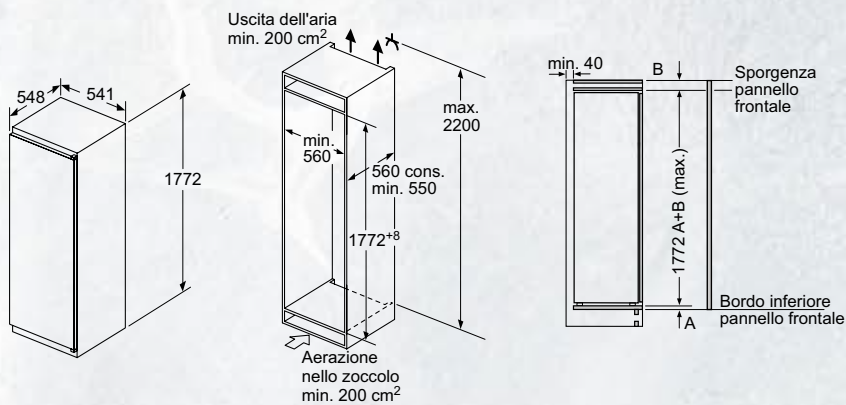

A: Ingresso aria $\geq 200 \text{ cm}^2$; opzioni di ventilazione
B: Uscita aria $\geq 200 \text{ cm}^2$; opzioni di ventilazione

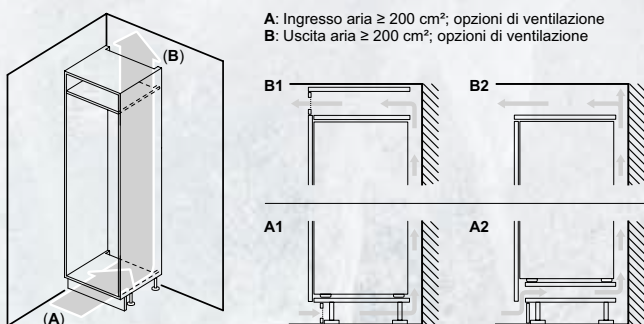

KI2422FE0

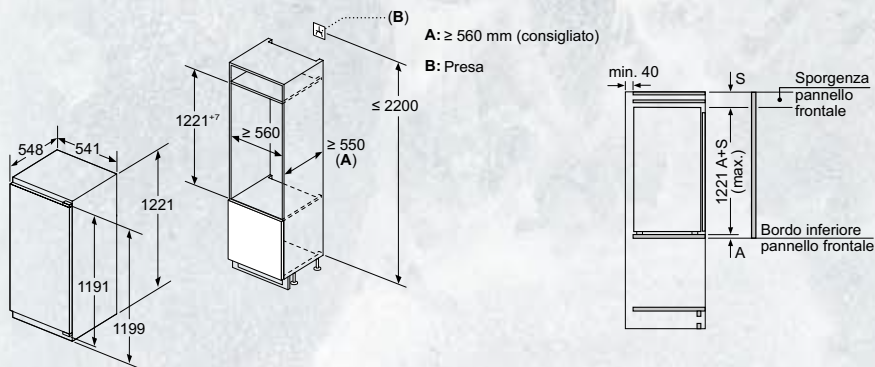

A: $\geq 560 \text{ mm}$ (consigliato)
B: Presa

Consiglio per la distanza per cerniera piatta

F	R	X
16-19	0-3	2,5
20	0-1	3
	2-3	2,5
21	0-1	3
	2-3	2,5
22	0	4
	1	3,5
	2-3	3

Le distanze consigliate nella tabella vanno mantenute per garantire un'apertura senza collisioni delle porte degli apparecchi ed evitare danni al mobile della cucina.

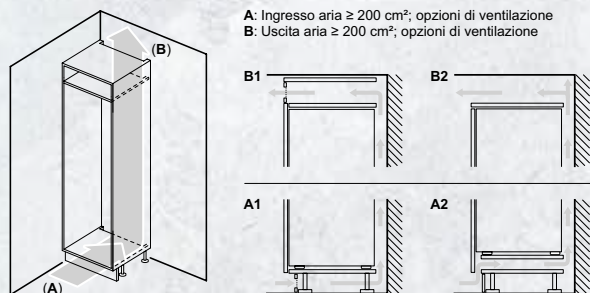

A: Ingresso aria $\geq 200 \text{ cm}^2$; opzioni di ventilazione
B: Uscita aria $\geq 200 \text{ cm}^2$; opzioni di ventilazione

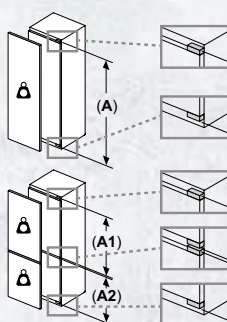

Peso massimo consentito dei frontali dell'unità

I frontali montati dell'unità che superano il peso consentito possono causare danni e compromettere il funzionamento delle cerniere

- Δ Peso
- A:** Altezza sportello apparecchio incluse cerniere in mm
- B:** Cerniera non ammortizzata, frontale unità in kg
- C:** Cerniera ammortizzata, frontale unità in kg

D: Carico aggiuntivo possibile in kg con kit per carichi pesanti

A	B	C	D
1500-1750	22	22	B+5 / C+5
720-1400	19	19	
A1	15	19	
A2	15	19	

Dimensioni in mm

SCHEMI DI INSTALLAZIONE PER FRIGORIFERI E CONGELATORI MONOPORTA

KU2222FD0 GU7213DE0
 KU1212FE0

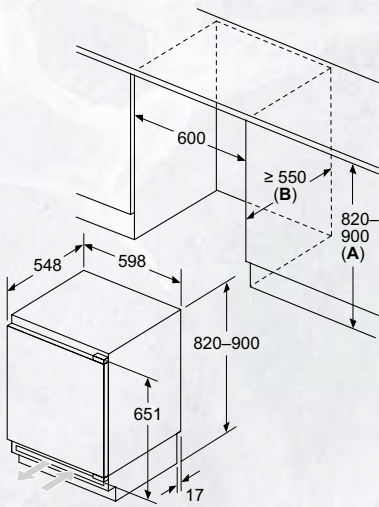

A: Altezza sottostruttura
B: ≥ 560 mm (consigliato)
 Spazio per collegamento elettrico accanto all'apparecchio sul lato destro o sinistro

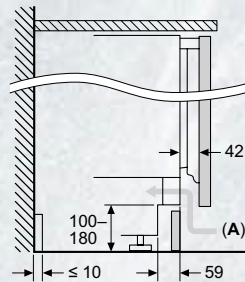

A: Ingresso aria ≥ 200 cm²

Consiglio per la distanza per cerniera piatta

F	R	X
16-19	0-3	2,5
20	0-1	3
	2-3	2,5
21	0-1	3
	2-3	2,5
22	0	4
	1	3,5
	2-3	3

Le distanze consigliate nella tabella vanno mantenute per garantire un'apertura senza collisioni delle porte degli apparecchi ed evitare danni al mobile della cucina.

Peso massimo consentito dei frontali dell'unità

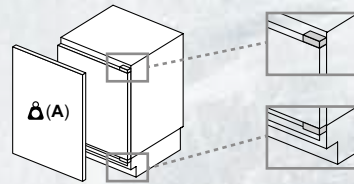

I frontali montati dell'unità che superano il peso consentito possono causare danni e compromettere il funzionamento delle cerniere

A: Peso ≤ 12 kg

GI7813CE0

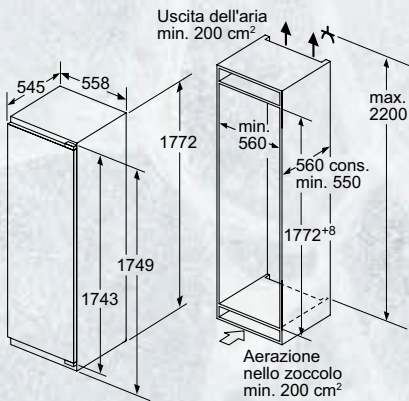

Uscita dell'aria min. 200 cm²
 min. 560
 560 cons. min. 550
 1772+8
 max. 2200
 Aerazione nello zoccolo min. 200 cm²

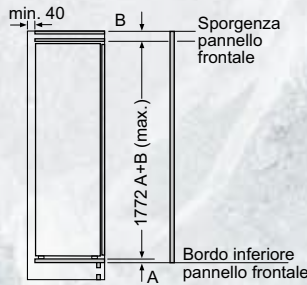

Consiglio per la distanza per cerniera piatta

F	R	X
16-19	0-3	2,5
20	0-1	3
	2-3	2,5
21	0-1	3
	2-3	2,5
22	0	4
	1	3,5
	2-3	3

Le distanze consigliate nella tabella vanno mantenute per garantire un'apertura senza collisioni delle porte degli apparecchi ed evitare danni al mobile della cucina.

A: Ingresso aria ≥ 200 cm²; opzioni di ventilazione
B: Uscita aria ≥ 200 cm²; opzioni di ventilazione

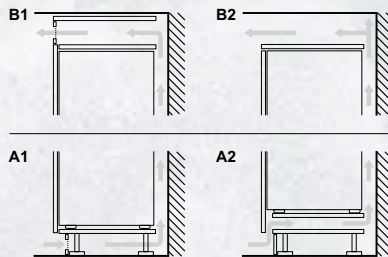
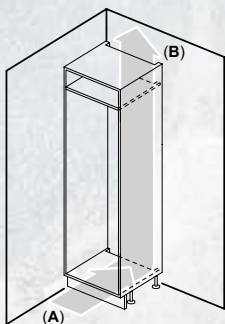

Peso massimo consentito dei frontali del mobile

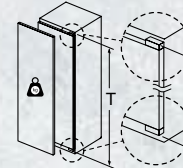

Le ante del mobile montate che superano il peso consentito possono causare danni e anomalie di funzionamento alla cerniera.

T: altezza anta del mobile inclusa, cerniera in mm:	cerniera non ammortizzata, anta in kg:	cerniera ammortizzata, anta in kg:
1500-1750	22	22

Peso massimo consentito dei frontali dell'unità

I frontali montati dell'unità che superano il peso consentito possono causare danni e compromettere il funzionamento delle cerniere

A: Peso
A: Altezza sportello apparecchio include cerniere in mm
B: Cerniera non ammortizzata, frontale unità in kg
C: Cerniera ammortizzata, frontale unità in kg

D: Carico aggiuntivo possibile in kg con kit per carichi pesanti

A	B	C	D
1500-1750	22	22	B+5 / C+5
720-1400	19	19	
A1	15	19	
A2	15	19	

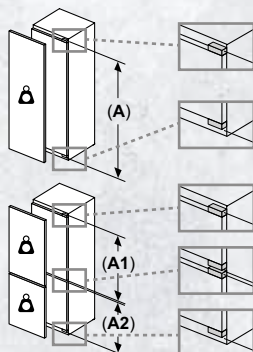

Dimensioni in mm

SCHEMI DI INSTALLAZIONE PER CONGELATORI MONOPORTA

GI1113FE0

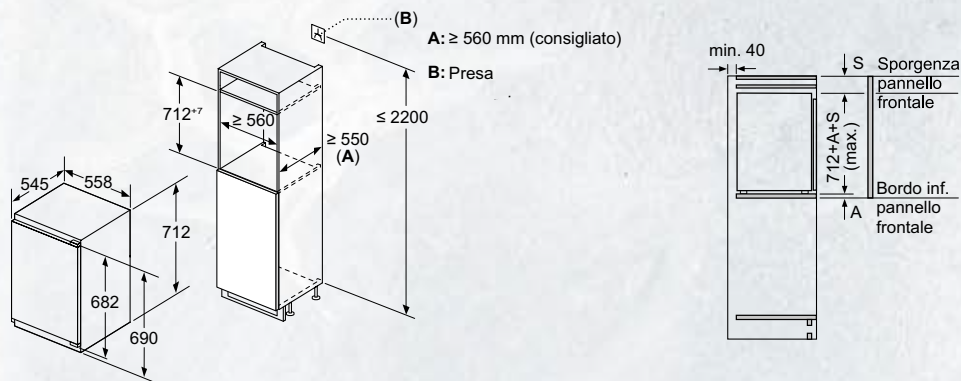

Consiglio per la distanza per cerniera piatta

F	R	X
16-19	0-3	2,5
20	0-1	3
21	2-3	2,5
22	0-1	3
	2-3	2,5
	0	4
	1	3,5
	2-3	3

Le distanze consigliate nella tabella vanno mantenute per garantire un'apertura senza collisioni delle porte degli apparecchi ed evitare danni al mobile della cucina.

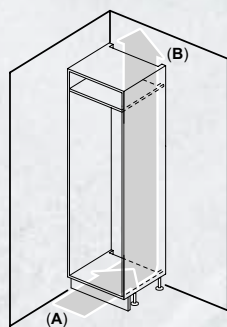

A: Ingresso aria $\geq 200 \text{ cm}^2$; opzioni di ventilazione
 B: Uscita aria $\geq 200 \text{ cm}^2$; opzioni di ventilazione

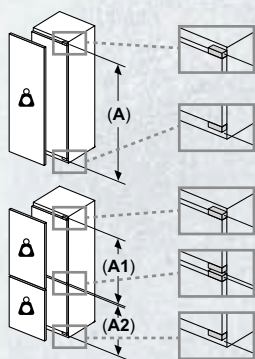
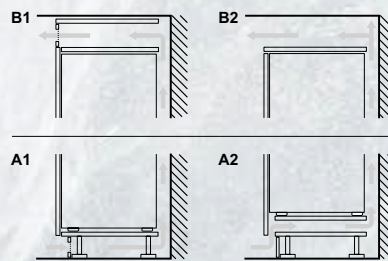

Peso massimo consentito dei frontali dell'unità

I frontali montati dell'unità che superano il peso consentito possono causare danni e compromettere il funzionamento delle cerniere

Δ Peso
 A: Altezza sportello apparecchio incluse cerniere in mm
 B: Cerniera non ammortizzata, frontale unità in kg

C: Cerniera ammortizzata, frontale unità in kg

D: Carico aggiuntivo possibile in kg con kit per carichi pesanti

A	B	C	D
1500-1750	22	22	B+5 / C+5
720-1400	19	19	
A1	15	19	
A2	15	19	

INFORMAZIONI TECNICHE PER FRIGORIFERI MONOPORTA

Modello	KI1816DD0	KI1813DD0	KI2822FE0
Codice EAN	4242004271963	4242004271956	4242004272007
Serie	N 70	N 70	N 50
Linea prodotto	Frigorifero	Frigorifero	Frigorifero
Tipologia	incasso, integrabile	incasso, integrabile	incasso, integrabile
Tipologia prodotto	1 porta	1 porta	1 porta
Tipologia costruttiva del prodotto	Da incasso	Da incasso	Da incasso
Colore principale	-	-	-
Informazioni etichetta energetica secondo REGOLAMENTO (UE) N. 2019/2016			
Classe di efficienza energetica ¹	D	D	E
Emissioni di rumore aereo (dB(A) re 1 pW)	34	34	35
Classe di emissioni di rumore aereo	B	B	B
Consumo medio annuale di energia in chilowattora per anno (kWh/a) ²	91	91	177
Volume totale del prodotto (l)	310	310	280
Somma del volume degli scomparti congelatore (l)	0	0	34
Somma del volume degli scomparti frigorifero (l)	310	310	246
Informazioni generali			
Altezza del prodotto (mm)	1772	1772	1772
Larghezza del prodotto (mm)	558	558	541
Profondità del prodotto (mm)	548	548	548
Profondità con porta aperta a 90 gradi (mm)	1140	1140	1140
Altezza minima della nicchia (mm)	1775	1775	1775
Altezza massima della nicchia (mm)	1775	1775	1775
Larghezza minima della nicchia (mm)	560	560	560
Larghezza massima della nicchia (mm)	560	560	560
Profondità della nicchia (mm)	550	550	550
Capacità di congelamento (Sezione 4-Stelle) (kg/24h)	-	-	2,5
Autonomia di conservazione senza energia elettrica (h)	-	-	18
Funzione congelamento rapido	no	no	no
Classe climatica ³	SN-ST	SN-ST	SN-ST
Sistema No Frost	no	no	no
Funzione raffreddamento veloce	si	si	si
Ventilatore interno comparto frigorifero	si	si	si
Cerniera porta	Reversibile a destra	Reversibile a destra	Reversibile a destra
Porta/e reversibile/i	si	si	si
Tipo di cerniera	cerniera piatta	cerniera piatta	cerniera piatta
Allarme porta aperta	si	si	si
Home Connect	no	no	no
Numero di sistemi indipendenti di raffreddamento	1	1	1
Numero di compressori	1	1	1
Collegamenti elettrici			
Corrente (A)	10	10	10
Tensione (V)	220-240	220-240	220-240
Frequenza (Hz)	50	50	50

¹ In una scala di classi di efficienza energetica da A a G.

² Consumo di energia espresso in kWh/anno basato sui risultati di prove standard per 24 ore.

Il consumo effettivo dipende dalla modalità di utilizzo dell'apparecchio e dal luogo in cui è installato.

³ Classi climatiche: questa classe indica l'intervallo di temperatura ambiente in cui il prodotto è destinato ad operare

- la temperata estesa (SN) corrisponde all'intervallo di temperatura compreso tra 10 °C e 32 °C;

- la temperata (N) corrisponde all'intervallo di temperatura compreso tra 16 °C e 32 °C;

- la subtropicale (ST) corrisponde all'intervallo di temperatura compreso tra 16 °C e 38 °C; e

- la tropicale (T) corrisponde all'intervallo di temperatura compreso tra 16 °C e 43 °C.

INFORMAZIONI TECNICHE PER FRIGORIFERI MONOPORTA

Modello	KI1812FE0	KI2821SE0	KI1811SE0
Codice EAN	4242004271932	4242004271987	4242004271918
Serie	N 50	N 30	N 30
Linea prodotto	Frigorifero	Frigorifero	Frigorifero
Tipologia	incasso, integrabile	incasso, integrabile	incasso, integrabile
Tipologia prodotto	1 porta	1 porta	1 porta
Tipologia costruttiva del prodotto	Da incasso	Da incasso	Da incasso
Colore principale	-	-	-
Informazioni etichetta energetica secondo REGOLAMENTO (UE) N. 2019/2016			
Classe di efficienza energetica ¹	E	E	E
Emissioni di rumore aereo (dB(A) re 1 pW)	35	35	35
Classe di emissioni di rumore aereo	B	B	B
Consumo medio annuale di energia in chilowattora per anno (kWh/a) ²	114	177	114
Volume totale del prodotto (l)	310	280	310
Somma del volume degli scomparti congelatore (l)	0	34	0
Somma del volume degli scomparti frigorifero (l)	310	246	310
Informazioni generali			
Altezza del prodotto (mm)	1772	1772	1772
Larghezza del prodotto (mm)	541	541	541
Profondità del prodotto (mm)	548	548	548
Profondità con porta aperta a 90 gradi (mm)	1140	1080	1080
Altezza minima della nicchia (mm)	1775	1775	1775
Altezza massima della nicchia (mm)	1775	1775	1775
Larghezza minima della nicchia (mm)	560	560	560
Larghezza massima della nicchia (mm)	560	560	560
Profondità della nicchia (mm)	550	550	550
Capacità di congelamento (Sezione 4-Stelle) (kg/24h)	-	2,5	-
Autonomia di conservazione senza energia elettrica (h)	-	18	-
Funzione congelamento rapido	no	no	no
Classe climatica ³	SN-ST	SN-ST	SN-ST
Sistema No Frost	no	no	no
Funzione raffreddamento veloce	si	si	si
Ventilatore interno comparto frigorifero	si	si	si
Cerniera porta	Reversibile a destra	Reversibile a destra	Reversibile a destra
Porta/e reversibile/i	si	si	si
Tipo di cerniera	cerniera piatta	porta a traino	porta a traino
Allarme porta aperta	si	si	si
Home Connect	no	no	no
Numero di sistemi indipendenti di raffreddamento	1	1	1
Numero di compressori	1	1	1
Collegamenti elettrici			
Corrente (A)	10	10	10
Tensione (V)	220-240	220-240	220-240
Frequenza (Hz)	50	50	50

¹ In una scala di classi di efficienza energetica da A a G.

² Consumo di energia espresso in kWh/anno basato sui risultati di prove standard per 24 ore.

Il consumo effettivo dipende dalla modalità di utilizzo dell'apparecchio e dal luogo in cui è installato.

³ Classi climatiche: questa classe indica l'intervallo di temperatura ambiente in cui il prodotto è destinato ad operare

- la temperata estesa (SN) corrisponde all'intervallo di temperatura compreso tra 10 °C e 32 °C;

- la temperata (N) corrisponde all'intervallo di temperatura compreso tra 16 °C e 32 °C;

- la subtropicale (ST) corrisponde all'intervallo di temperatura compreso tra 16 °C e 38 °C; e

- la tropicale (T) corrisponde all'intervallo di temperatura compreso tra 16 °C e 43 °C.

INFORMAZIONI TECNICHE PER FRIGORIFERI MONOPORTA

Modello	KI2422FE0	KU2222FD0	KU1212FE0
Codice EAN	4242004264927	4242004272212	4242004272311
Serie	N 50	N 50	N 50
Linea prodotto	Frigorifero	Frigorifero	Frigorifero
Tipologia	integrabile	incasso, sottopiano	incasso, sottopiano
Tipologia prodotto	1 porta	1 porta	1 porta
Tipologia costruttiva del prodotto	Da incasso	Da incasso	Da incasso
Colore principale	-	-	-
Informazioni etichetta energetica secondo REGOLAMENTO (UE) N. 2019/2016			
Classe di efficienza energetica ¹	E	D	E
Emissioni di rumore aereo (dB(A) re 1 pW)	35	35	35
Classe di emissioni di rumore aereo	B	B	B
Consumo medio annuale di energia in chilowattora per anno (kWh/a) ²	147	119	93
Volume totale del prodotto (l)	187	110	134
Somma del volume degli scomparti congelatore (l)	15	17	-
Somma del volume degli scomparti frigorifero (l)	172	93	134
Informazioni generali			
Altezza del prodotto (mm)	1221	820	820
Larghezza del prodotto (mm)	541	598	598
Profondità del prodotto (mm)	548	548	548
Profondità con porta aperta a 90 gradi (mm)	1140	1160	1160
Altezza minima della nicchia (mm)	1225	820	820
Altezza massima della nicchia (mm)	1225	820	820
Larghezza minima della nicchia (mm)	560	600	600
Larghezza massima della nicchia (mm)	560	600	600
Profondità della nicchia (mm)	550	550	550
Capacità di congelamento (Sezione 4-Stelle) (kg/24h)	3,0	3,0	-
Autonomia di conservazione senza energia elettrica (h)	10	9	-
Funzione congelamento rapido	no	no	no
Classe climatica ³	SN-ST	SN-T	SN-T
Sistema No Frost	no	no	no
Funzione raffreddamento veloce	si	si	si
Ventilatore interno comparto frigorifero	no	no	no
Cerniera porta	Reversibile a destra	Reversibile a destra	Reversibile a destra
Porta/e reversibile/i	si	si	si
Tipo di cerniera	cerniera piatta	cerniera piatta	cerniera piatta
Allarme porta aperta	si	si	si
Home Connect	no	si	si
Numero di sistemi indipendenti di raffreddamento	1	1	1
Numero di compressori	1	1	1
Collegamenti elettrici			
Corrente (A)	10	10	10
Tensione (V)	220-240	220-240	220-240
Frequenza (Hz)	50	50	50

¹ In una scala di classi di efficienza energetica da A a G.

² Consumo di energia espresso in kWh/anno basato sui risultati di prove standard per 24 ore.

Il consumo effettivo dipende dalla modalità di utilizzo dell'apparecchio e dal luogo in cui è installato.

³ Classi climatiche: questa classe indica l'intervallo di temperatura ambiente in cui il prodotto è destinato ad operare

- la temperata estesa (SN) corrisponde all'intervallo di temperatura compreso tra 10 °C e 32 °C;

- la temperata (N) corrisponde all'intervallo di temperatura compreso tra 16 °C e 32 °C;

- la subtropicale (ST) corrisponde all'intervallo di temperatura compreso tra 16 °C e 38 °C; e

- la tropicale (T) corrisponde all'intervallo di temperatura compreso tra 16 °C e 43 °C.

INFORMAZIONI TECNICHE PER CONGELATORI MONOPORTA

Modello	GI7813CE0	GU7213DE0	GI1113FE0
Codice EAN	4242004274735	4242004272069	4242004239628
Serie	N 70	N 70	N50
Linea prodotto	Congelatore	Congelatore	Congelatore
Tipologia	integrabile	sottopiano	integrabile
Tipologia prodotto	1 porta	1 porta	1 porta
Tipologia costruttiva del prodotto	Da incasso	Da incasso	Da incasso
Colore principale	-	-	-
Informazioni etichetta energetica secondo REGOLAMENTO (UE) N. 2019/2016			
Classe di efficienza energetica ¹	E	E	E
Emissioni di rumore aereo (dB(A) re 1 pW)	35	35	36
Classe di emissioni di rumore aereo	B	B	C
Consumo medio annuale di energia in chilowattora per anno (kWh/a) ²	235	189	167
Volume totale del prodotto (l)	212	85	72
Somma del volume degli scomparti congelatore (l)	212	85	72
Somma del volume degli scomparti frigorifero (l)			0
Informazioni generali			
Altezza del prodotto (mm)	1772	820	712
Larghezza del prodotto (mm)	558	598	558
Profondità del prodotto (mm)	545	548	545
Profondità con porta aperta a 90 gradi (mm)	1140	1160	1140
Altezza minima della nicchia (mm)	1775	820	720
Altezza massima della nicchia (mm)	1775	820	720
Larghezza minima della nicchia (mm)	560	600	560
Larghezza massima della nicchia (mm)	560	600	560
Profondità della nicchia (mm)	550	550	550
Capacità di congelamento (Sezione 4-Stelle) (kg/24h)	13,8	8,0	4,4
Autonomia di conservazione senza energia elettrica (h)	8	9	13
Funzione congelamento rapido	si	si	si
Classe climatica ³	SN-T	SN-T	SN-T
Sistema No Frost	si	si	no
Funzione raffreddamento veloce	no	no	no
Ventilatore interno comparto frigorifero	no	no	no
Cerniera porta	Reversibile a sinistra	Reversibile a destra	Reversibile a destra
Porta/e reversibile/i	si	si	si
Tipo di cerniera	cerniera piatta	cerniera piatta	cerniera piatta
Allarme porta aperta	si	si	si
Home Connect	no	si	no
Numero di sistemi indipendenti di raffreddamento	1	1	1
Numero di compressori	1	1	1
Collegamenti elettrici			
Corrente (A)	10	10	10
Tensione (V)	220-240	220-240	220-240
Frequenza (Hz)	50	50	50

¹ In una scala di classi di efficienza energetica da A a G.

² Consumo di energia espresso in kWh/anno basato sui risultati di prove standard per 24 ore.

Il consumo effettivo dipende dalla modalità di utilizzo dell'apparecchio e dal luogo in cui è installato.

³ Classi climatiche: questa classe indica l'intervallo di temperatura ambiente in cui il prodotto è destinato ad operare

- la temperata estesa (SN) corrisponde all'intervallo di temperatura compreso tra 10 °C e 32 °C;

- la temperata (N) corrisponde all'intervallo di temperatura compreso tra 16 °C e 32 °C;



- la subtropicale (ST) corrisponde all'intervallo di temperatura compreso tra 16 °C e 38 °C; e

- la tropicale (T) corrisponde all'intervallo di temperatura compreso tra 16 °C e 43 °C.

FRIGORIFERO DA LIBERO POSIZIONAMENTO. VINO CANTINE SOTTO PIANO.

Come leggere la tabella?

1. Scegli le caratteristiche principali che stai cercando per il tuo nuovo elettrodomestico NEFF, nella colonna di sinistra
2. Individua i vantaggi di ogni Serie per affinare la selezione
3. Utilizza queste informazioni per approfondire le dotazioni dei modelli che possono interessarti

		N 70				
		Larghezza	Altezza	Classe di efficienza energetica*		
				E	F	G
Multidoor	90,5 cm	183 cm	<p>NUOVO KM3963XE0</p> 			
	Vino Cantina	60/30 cm	82 cm	<p>KU9202HF0</p> 	<p>KU9213HG0</p> 	

* in una scala di classi di efficienza energetica da A a G

N 70
FRIGORIFERO MULTIDOOR
PORTA IN ACCIAIO NERO ANTI-IMPRONTA
DISPENSER GHIACCIO E ACQUA

NUOVO



KM3963XE0

EAN 4242004292043

Caratteristiche principali

- Classe di efficienza energetica: E
- Display LED digitale integrato nel pannello comandi dispenser per la regolazione separata della temperatura dei due vani
- Home Connect: aggiungi il tuo frigorifero smart alla rete domestica e controlla a distanza la tua cucina
- Total No Frost per non sbrinare mai più il congelatore ed il frigorifero
- Dispenser illuminato per acqua fredda, cubetti ghiaccio e ghiaccio tritato
- Produttore di ghiaccio automatico
- Prevede l'allaccio alla rete idrica
- Segnale ottico e acustico porta aperta
- Segnale ottico e acustico per aumento della temperatura del congelatore
- Illuminazione interna a LED
- Dimensioni in cm (hxlxp) 183 x 90.5x 73.1
- Volume Netto totale: 574 l

Vano Frigorifero

- Metal backwall
- Sistema Multi-Air-Flow
- 1 cassetto FreshSafe 1 ◀0°C▶
- 1 cassetto FreshSafe con controllo umidità
- 5 ripiani in vetro infrangibile
- 4 balconcini di ampie dimensioni
- Ripiano multiuso
- Scomparto burro e formaggio
- Funzione Super Cooling per un raffreddamento intensivo
- Volume Netto Frigorifero: 375 l

Vano Congelatore****

- No Frost
- Funzione Super Freeze
- 6 cassette trasparenti
- Illuminazione interna a LED nella zona freezer
- Volume Netto Congelatore: 199 l

N 70

VINO CANTINA SOTTOPIANO CON PORTA IN VETRO



KU9213HGO

EAN 4242004249153

Caratteristiche principali

- Classe di efficienza energetica: G
- Capacità: 44 bottiglie da 0,75 l
- Porta in vetro trasparente a tre strati
- Filtro anti UV

Cantina vino

- 2 zone a temperatura regolabile separatamente
- 5 ripiani di cui 3 in legno
- Ventola nel vano cantina
- Segnale ottico e acustico porta aperta
- Illuminazione LED ad intensità crescente
- Illuminazione con modalità esposizione
- Ventilazione posizionata sullo zoccolo
- Cerniere a destra, Cerniere reversibili
- Dimensioni in cm (hxlxp) 81.8 x 59.8 x 58.1

Altre caratteristiche

- Apertura della porta a 115°, bloccabile a 90°
- Regolazione dello zoccolo da 10,2 a 18,1cm
- Classe climatica: SN-ST

N 70

VINO CANTINA SOTTOPIANO CON PORTA IN VETRO



KU9202HF0

EAN 4242004255482

Caratteristiche principali

- Classe di efficienza energetica: F
- Capacità: 21 bottiglie da 0,75 l
- Porta in vetro trasparente a tre strati
- Filtro anti UV

Cantina vino

- 4 ripiani di cui 3 in legno
- Ventola nel vano cantina
- Segnale ottico e acustico porta aperta
- Illuminazione LED ad intensità crescente
- Illuminazione con modalità esposizione
- Ventilazione posizionata sullo zoccolo
- Cerniere a destra, Cerniere reversibili
- Dimensioni in cm (hxlxp) 81.8 x 29.8 x 56.7

Altre caratteristiche

- Apertura della porta a 115°, bloccabile a 90°
- Regolazione dello zoccolo da 10,2 a 18,1cm
- Classe climatica: SN-ST

SCHEMI DI INSTALLAZIONE PER FRIGORIFERO E VINO CANTINE

KM3963XE0

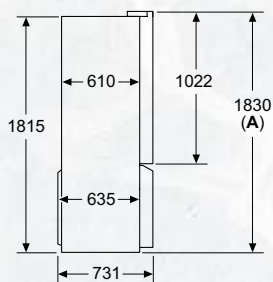

A: La parte anteriore è regolabile 1830-1847 mm, con i piedi di livellamento anteriori completamente estesi

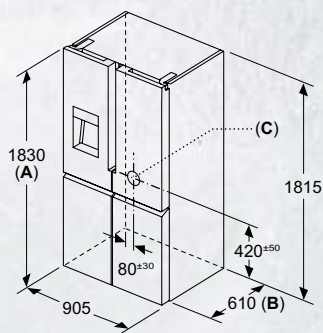

A: La parte anteriore è regolabile 1830-1847 mm, con i piedi di livellamento anteriori completamente estesi
 B: Aggiungere 25 mm per distanziatori fissi sul retro
 C: Posizione dell'allacciamento della rete idrica

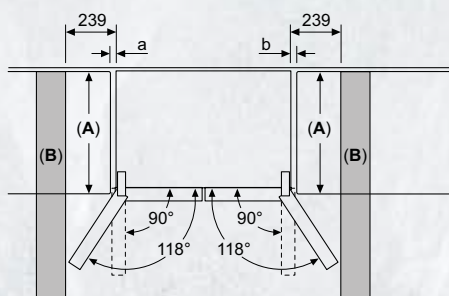
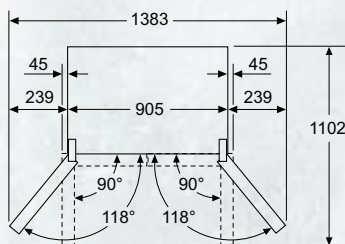

A	a	b
≤ 600	0	0
600 < A ≤ 650	45	45
650 < A ≤ 700	60	60
> 700	239	239

A: Profondità del piano del mobile o del piano di lavoro

B: Parete
 E' possibile estrarre i cassetti con lo sportello aperto a 90°

KU9213HG0

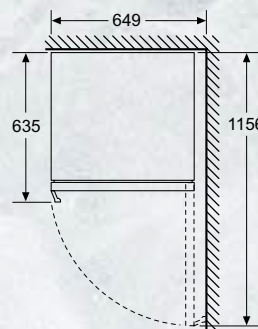
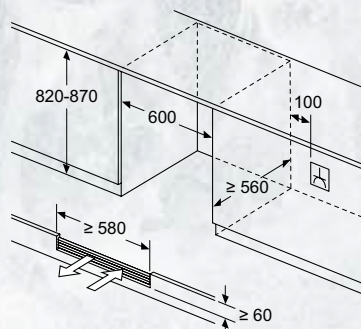
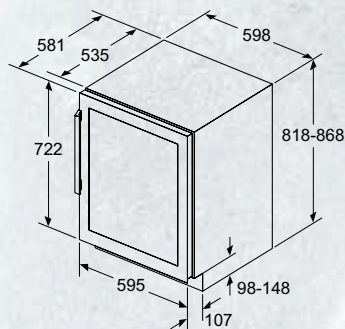

KU9202HF0

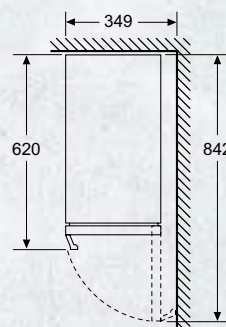
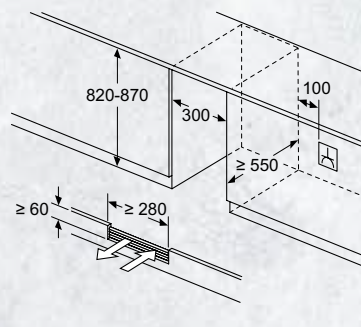
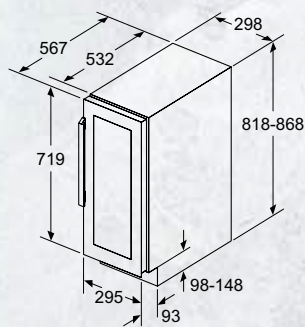

Dimensioni in mm

INFORMAZIONI TECNICHE PER FRIGORIFERO MULTIDOOR

Modello	KM3963XE0
Codice EAN	4242004292043
Serie	N 70
Linea prodotto	Multidoor
Tipologia	libero posizionamento
Tipologia prodotto	4 porte
Tipologia costruttiva del prodotto	Da libera installazione
Colore principale	Acciaio nero anti-impronta
Informazioni etichetta energetica secondo REGOLAMENTO (UE) N. 2019/2016	
Classe di efficienza energetica ¹	E
Emissioni di rumore aereo (dB(A) re 1 pW)	39
Classe di emissioni di rumore aereo	C
Consumo medio annuale di energia in chilowattora per anno (kWh/a) ²	327
Volume totale del prodotto (l)	574
Somma del volume degli scomparti congelatore (l)	199
Somma del volume degli scomparti frigorifero (l)	375
Informazioni generali	
Altezza del prodotto (mm)	1830
Larghezza del prodotto (mm)	905
Profondità del prodotto (mm)	731
Profondità con porta aperta a 90 gradi (mm)	
Capacità di congelamento (Sezione 4-Stelle) (kg/24h)	16
Autonomia di conservazione senza energia elettrica (h)	11
Funzione congelamento rapido	sì
Classe climatica ³	SN-T
Funzione raffreddamento veloce	sì
Cerniera porta	Destra e sinistra
Porta/e reversibile/i	no
Allarme porta aperta	sì
Home Connect	sì
Numero di sistemi indipendenti di raffreddamento	1
Numero di compressori	1
Collegamenti elettrici	
Corrente (A)	10
Tensione (V)	220-240
Frequenza (Hz)	50 - 60

¹ In una scala di classi di efficienza energetica da A a G.

² Consumo di energia espresso in kWh/anno basato sui risultati di prove standard per 24 ore.

Il consumo effettivo dipende dalla modalità di utilizzo dell'apparecchio e dal luogo in cui è installato.

³ Classi climatiche: questa classe indica l'intervallo di temperatura ambiente in cui il prodotto è destinato ad operare

- la temperata estesa (SN) corrisponde all'intervallo di temperatura compreso tra 10 °C e 32 °C;

- la temperata (N) corrisponde all'intervallo di temperatura compreso tra 16 °C e 32 °C;

- la subtropicale (ST) corrisponde all'intervallo di temperatura compreso tra 16 °C e 38 °C; e

- la tropicale (T) corrisponde all'intervallo di temperatura compreso tra 16 °C e 43 °C.

INFORMAZIONI TECNICHE PER VINO CANTINE

Modello	KU9213HG0	KU9202HF0
Codice EAN	4242004249153	4242004255482
Serie	N 70	N 70
Linea prodotto	Frigorifero cantina per vini	Frigorifero cantina per vini
Tipologia costruttiva del prodotto	Da incasso, sottopiano	Da incasso, sottopiano
Colore principale	Nero	Nero
Informazioni etichetta energetica secondo REGOLAMENTO (UE) N. 2019/2016		
Classe di efficienza energetica ¹	G	F
Emissioni di rumore aereo (dB(A) re 1 pW)	38	38
Classe di emissioni di rumore aereo	C	C
Consumo medio annuale di energia in chilowattora per anno (kWh/a) ²	130	100
Capacità in 0.75L (Bottiglia bordeaux) (No.)	44	21
Volume totale del prodotto (l)	120	58
Somma del volume degli scomparti congelatore (l)	0	0
Somma del volume degli scomparti frigorifero (l)	120	58
Informazioni generali		
Altezza del prodotto (mm)	818	818
Larghezza del prodotto (mm)	598	298
Profondità del prodotto (mm)	581	567
Profondità con porta aperta a 90 gradi (mm)	1156	842
Altezza minima della nicchia (mm)	820	820
Altezza massima della nicchia (mm)	820	820
Larghezza minima della nicchia (mm)	600	300
Larghezza massima della nicchia (mm)	600	300
Profondità della nicchia (mm)	560	550
Funzione congelamento rapido	no	no
Classe climatica ³	SN-ST	SN-ST
Ventilatore interno comparto frigorifero	si	si
Cerniera porta	Reversibile a destra	Reversibile a destra
Porta/e reversibile/i	si	si
Home Connect	no	no
Numero di sistemi indipendenti di raffreddamento	2	1
Numero di compressori	1	1
Collegamenti elettrici		
Corrente (A)	6	6
Tensione (V)	220-240	220-240
Frequenza (Hz)	50 - 60	50 - 60

¹ In una scala di classi di efficienza energetica da A a G.

² Consumo di energia espresso in kWh/anno basato sui risultati di prove standard per 24 ore.

Il consumo effettivo dipende dalla modalità di utilizzo dell'apparecchio e dal luogo in cui è installato.

³ Classi climatiche: questa classe indica l'intervallo di temperatura ambiente in cui il prodotto è destinato ad operare

- la temperata estesa (SN) corrisponde all'intervallo di temperatura compreso tra 10 °C e 32 °C;

- la temperata (N) corrisponde all'intervallo di temperatura compreso tra 16 °C e 32 °C;

- la subtropicale (ST) corrisponde all'intervallo di temperatura compreso tra 16 °C e 38 °C; e

- la tropicale (T) corrisponde all'intervallo di temperatura compreso tra 16 °C e 43 °C.

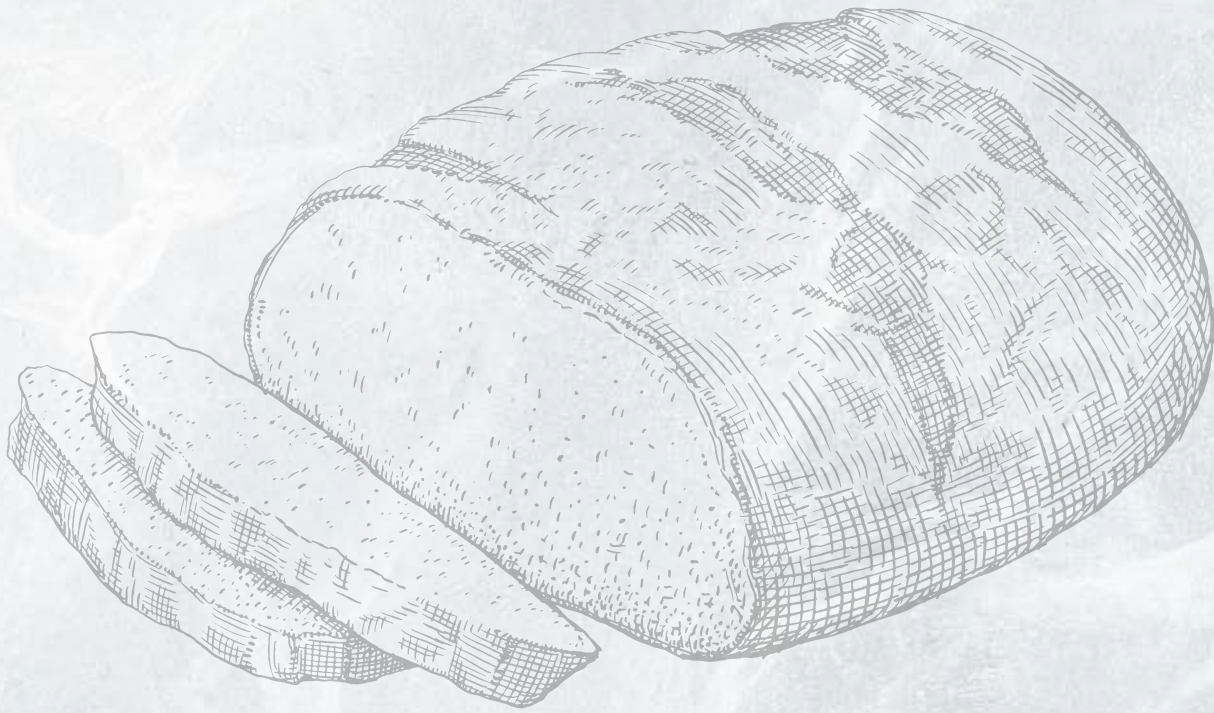

SEGUICI ANCHE SU FACEBOOK,
INSTAGRAM, PINTEREST E SPOTIFY



NEFF
BSH Elettrodomestici S.p.A.

Via Marcantonio Colonna, 35
20149 Milano
info.it@neff-home.com
www.neff-home.com/it

Tutti i prodotti NEFF sono costruiti con le tecniche più avanzate e sono dotati del marchio VDE, severo organo di controllo della Germania. I modelli sono soggetti a variazioni senza preavviso. BSH Elettrodomestici S.p.A si riserva di apportare, in qualsiasi momento, modifiche ritenute necessarie al miglioramento della produzione. I dati tecnici non sono impegnativi. Le immagini sono solo rappresentative di alcuni prodotti e a causa della riproduzione il colore potrebbe differire leggermente da quello effettivo del prodotto.